

Deutsche Bundesbahn

Bundesbahndirektion Essen

Gültig
28.05. – 23.09.

Buchfahrplan

Heft zu Dienst A 5 (Rüb)

Dienstbeginn 06:29 Uhr
in Kreuztal

enthält die Fahrpläne für die

Personen-, Güter-, und Leerzüge

der Strecken

Hagen-Vorhalle – Grünberg – Ober Roden – Kreuztal

Grünberg – Herbsthal

Ober Roden – Hompesch – Kaldenkirchen

Hompesch – Oedt

sowie

Zugbildungsvorschriften
für die in diesem Plan behandelten Züge

Nicht für Dritte

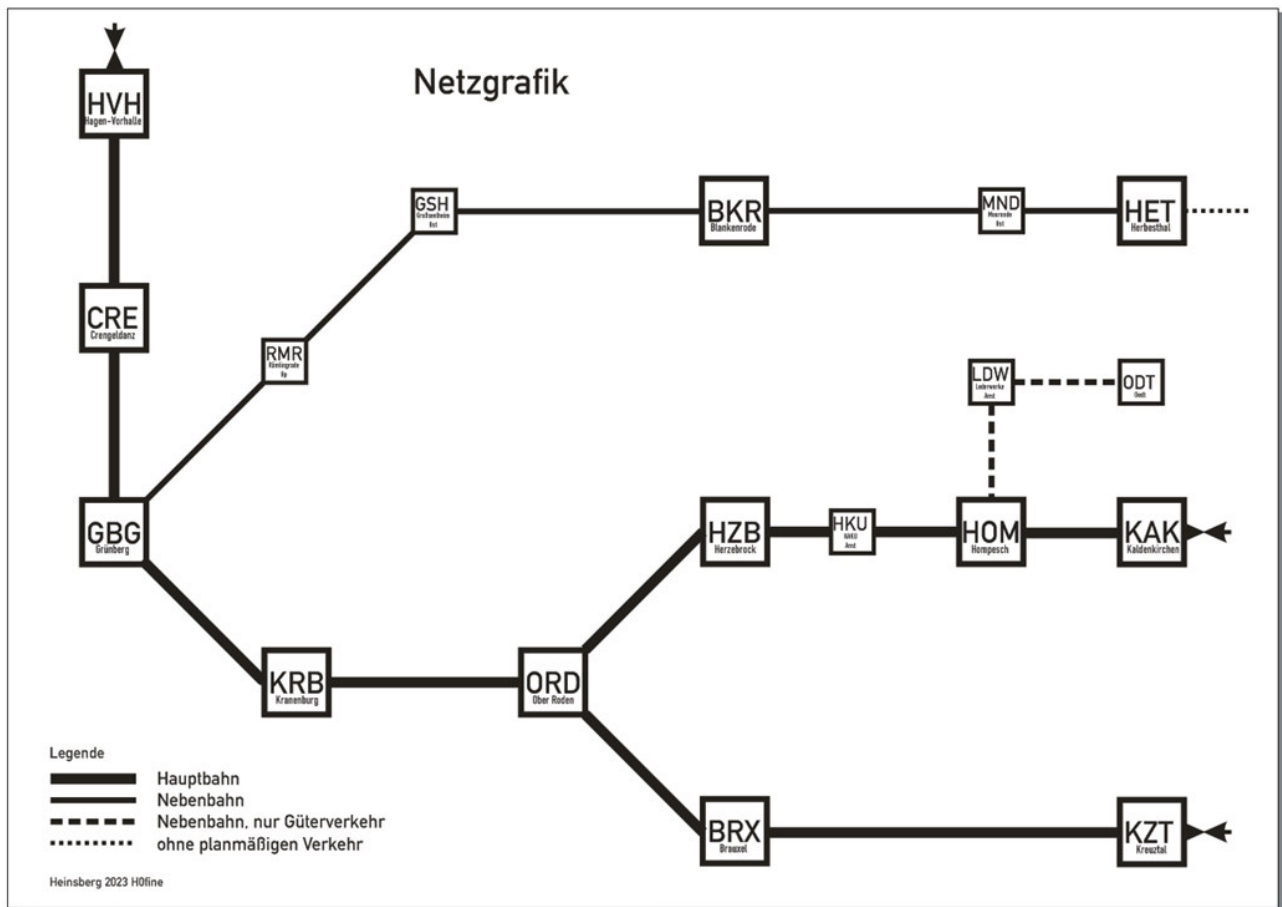

Dienstplan für Ng66324

Kreuztal	
Brauxel	Wagen tauschen (10x)
Ober Roden	Loktausch: Tfz 216 im Bw abstellen, Tfz 211 an Zug setzen
Herzebrock	Wagen tauschen (6x)
HAKU Anst	
Hompesch	
Kaldenkirchen	Beladene Wagen aussetzen, Lok umfahren

Ng66324 (70,1) Kreuztal – Kaldenkirchen

216(LG)

ab ORD 211(LG)

Last 38 Achsen

63 Mindestbr

			Ng66324					
1	2	3	4	5	4	5	4	5
Lage der Betriebsstelle km	Höchstgeschw. und Beschränkungen km/h	Betriebsstellen, ständige Langsamfahrstellen, verkürzter Vorsignalabstand	Ankunft	Abfahrt	Ankunft	Abfahrt	Ankunft	Abfahrt
87,3	65	Kreuztal		739				
81,0		Brauxel	748	909				
0,0	60	Ober Roden	918	55				
7,6		Herzebrock	1005	1045				
10,7	65	HAKU Anst		50				
17,0		Hompesch		1055				
23,9		Kaldenkirchen	1104					

Zugbildung siehe nächste Seite

Zugbildung Ng66324

Nr.	von	nach	Bemerkungen
	Kreuztal	Brauxel	Rübenwg BRX 10x
	Brauxel	Kaldenkirchen	Rübenwg BRX 10x
	Kreuztal	Herzebrock	Rübenwg HZB 6x
	Herzebrock	Kaldenkirchen	Rübenwg HZB 6x
	Kreuztal	Kaldenkirchen	Rübenwg HOM 18x
	Kreuztal	Kaldenkirchen	Rübenwg ODT 4x

Dienstplan für Üg69254

Kaldenkirchen	Wagen HOM und ODT einstellen (aus Ng66234)
Hompesch	Wagen tauschen (18x)

Üg69254 (76,1) Kaldenkirchen – Hompesch

211(LG)

Last 22 Achsen

63 Mindestbr

			Üg69254					
1	2	3	4	5	4	5	4	5
Lage der Betriebsstelle km	Höchstgeschw. und Beschränkungen km/h	Betriebsstellen, ständige Langsamfahrstellen, verkürzter Vorsignalabstand	Ankunft	Abfahrt	Ankunft	Abfahrt	Ankunft	Abfahrt
23,9	65	Kaldenkirchen		13¹⁰				
17,0		Hompesch	13¹⁹					

Zugbildung

Nr.	von	nach	Bemerkungen
	Kaldenkirchen	Hompesch	Rübenwg HOM 18x
	Kaldenkirchen	Hompesch	Rübenwg ODT 4x

Dienstplan für Üg69961

Hompesch Kleinbahn

Lederwerke Anst.

Oedt Wagen tauschen (4x)

Üg69961 (76,1) Hompesch Kleinbahn – Oedt

Von Hompesch KB bis Oedt vereinfachter Nebenbahndienst

211(LG)

Last 22 Achsen

63 Mindestbr

1	2	3	4	5	6	7	8	9
Lage der Betriebsstelle km	Höchstgeschw. und Beschränkungen km/h	Betriebsstellen, ständige Langsamfahrstellen, verkürzter Vorsignalabstand	An der Trapeztafel hält Zug	Ankunft	Abfahrt	Kreuzung mit Zug	überholt wird überholt durch Zug	Zuglaufmeldung durch
0,0	50	Hompesch Kleinbahn Lederwerke Anst.			1455			Zf Fa
2,6					1501			
5,5		Oedt		1506				Zf Ak

Zugbildung

Nr.	von	nach	Bemerkungen
	Hompesch Kleinbahn	Oedt	Rübenwg HOM 18x
	Hompesch Kleinbahn	Oedt	Rübenwg ODT 4x

Dienstplan für Üg69962

Oedt

Lederwerke Anst.

Hompesch Kleinbahn

Üg69962 (76,1) Oedt – Hompesch Kleinbahn Von Oedt bis Hompesch KB vereinfachter Nebenbahndienst

211(LG)

Last 22 Achsen

63 Mindestbr

1	2	3	4	5	6	7	8	9
Lage der Betriebsstelle km	Höchstgeschw. und Beschränkungen km/h	Betriebsstellen, ständige Langsamfahrstellen, verkürzter Vorsignalabstand	An der Trapeztafel hält Zug	Ankunft	Abfahrt	Kreuzung mit Zug	<u>überholt</u> wird überholt durch Zug	Zuglaufmeldung durch
5,5	50	Oedt			15⁵⁶			Zf Fa
2,6		Lederwerke Anst.			16⁰¹			
0,0		Hompesch Kleinbahn		16⁰⁷				Zf Ak

Zugbildung

Nr.	von	nach	Bemerkungen
	Oedt	Hompesch Kleinbahn	Rübenwg HOM 18x
	Oedt	Hompesch Kleinbahn	Rübenwg ODT 4x

Dienstplan für Üg69255

Hompesch

Kaldenkirchen Wagen zusammenstellen für Gag66235

Üg69255 (76,1) Hompesch – Kaldenkirchen

211(LG)

Last 22 Achsen

63 Mindestbr

			Üg69255					
1	2	3	4	5	4	5	4	5
Lage der Betriebsstelle km	Höchstgeschw. und Beschränkungen km/h	Betriebsstellen, ständige Langsamfahrstellen, verkürzter Vorsignalabstand	Ankunft	Abfahrt	Ankunft	Abfahrt	Ankunft	Abfahrt
17,0	65	Hompesch		1724				
23,9		Kaldenkirchen	1733					

Zugbildung

Nr.	von	nach	Bemerkungen
	Hompesch	Kaldenkirchen	Rübenwg HOM 18x
	Hompesch	Kaldenkirchen	Rübenwg ODT 4x

Dienstplan für Gag66325

Kaldenkirchen	
Hompesch	
HAKU Anst	
Herzebrock	
Ober Roden	Lokwechsel: Dienst A5: Tfz 211 im Bw abstellen. Dienst D17: Tfz 216 aus Bw an Zug. Dienst D17 fährt bis KZT
Brauxel	
Kreuztal	Wagen entleeren

Gag66325 (67,1) Kaldenkirchen – Kreuztal

211(LG)

ab ORD 216(LG)

Last 38 Achsen

63 Mindestbr

			Gag66325					
1	2	3	4	5	4	5	4	5
Lage der Betriebsstelle km	Höchstgeschw. und Beschränkungen km/h	Betriebsstellen, ständige Langsamfahrstellen, verkürzter Vorsignalabstand	Ankunft	Abfahrt	Ankunft	Abfahrt	Ankunft	Abfahrt
23,9	65	Kaldenkirchen		18⁵⁶				
17,0		Hompesch		19⁰⁵				
10,7	60	HAKU Anst		10				
7,6		Herzebrock		15				
72,5	65	Ober Roden	19²⁵	20⁰⁰				
81,0		Brauxel		20⁰⁹				
87,3		Kreuztal	20¹⁸					

Zugbildung siehe nächste Seite

Zugbildung

Nr.	von	nach	Bemerkungen
	Kaldenkirchen	Kreuztal	Rübenwg HOM 18x
	Kaldenkirchen	Kreuztal	Rübenwg ODT 4x
	Kaldenkirchen	Kreuztal	Rübenwg HZB 6x
	Kaldenkirchen	Kreuztal	Rübenwg BRX 10x