

Deutsche Bundesbahn

Bundesbahndirektion Essen

Gültig
28.05. – 23.09.

Buchfahrplan

Heft zu Dienst B11

Dienstbeginn 05:15 Uhr in Kaldenkirchen

enthält die Fahrpläne für die

Personen-, Güter-, und Leerzüge

der Strecken

Hagen-Vorhalle – Grünberg – Ober Roden – Kreuztal

Grünberg – Herbsthal

Ober Roden – Hompesch – Kaldenkirchen

Hompesch – Oedt

sowie

Zugbildungsvorschriften

für die in diesem Plan behandelten Züge

Nicht für Dritte

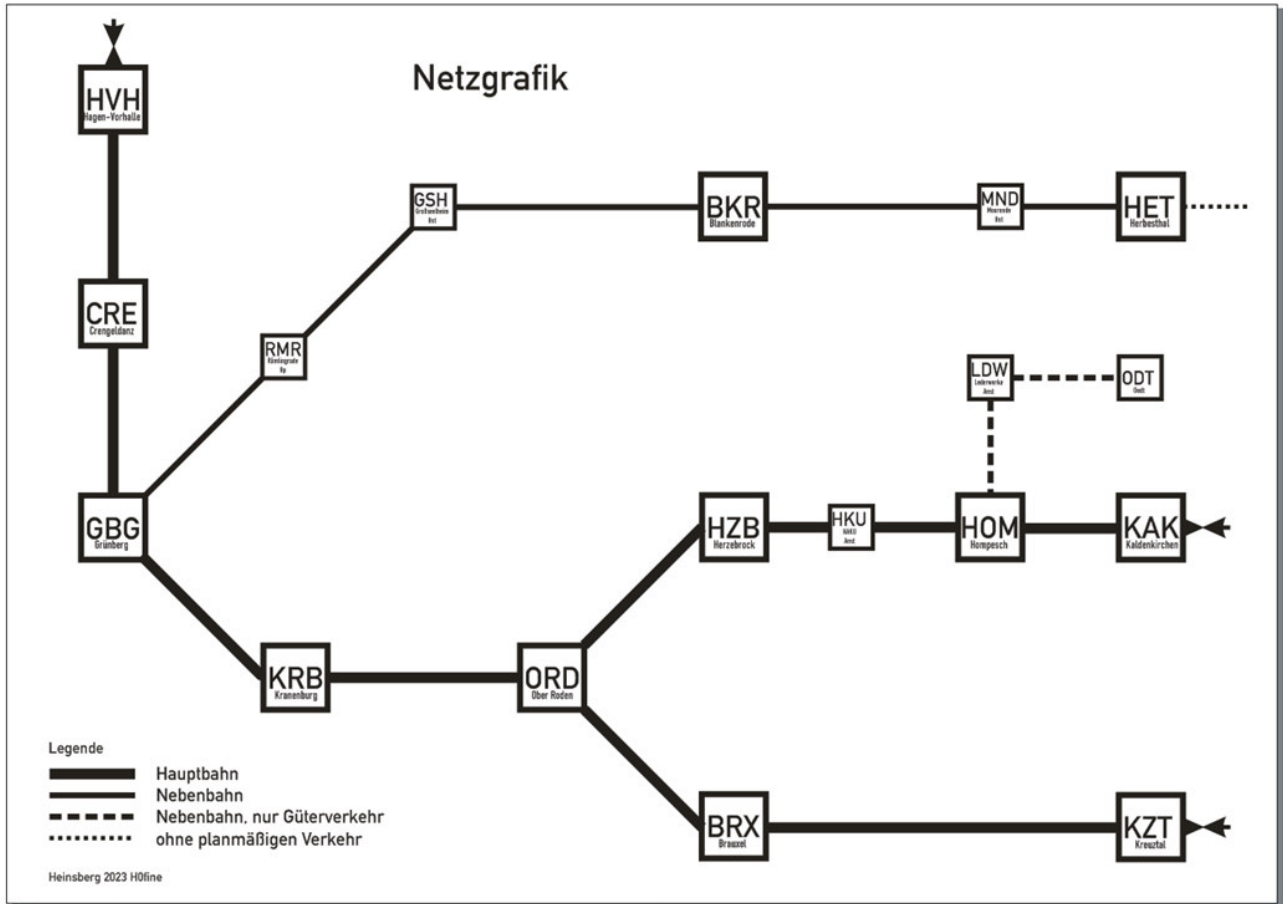

Dienstplan für Lz85202

Kaldenkirchen

Hompesch

HAKU Anst

Herzebrock

Ober Roden -> Gl 15, Einfahrt 8302 abwarten.
Nach Einfahrt 8302 -> Gl6, 8302 anhängen. Weiter siehe N8302.

Lz85202 (01) Kaldenkirchen – Ober Roden

212

Last 0 Achsen

63 Mindestbr

			Lz85202					
1	2	3	4	5	4	5	4	5
Lage der Betriebsstelle km	Höchstgeschw. und Beschränkungen km/h	Betriebsstellen, ständige Langsamfahrstellen, verkürzter Vorsignalabstand	Ankunft	Abfahrt	Ankunft	Abfahrt	Ankunft	Abfahrt
23,9	70	Kaldenkirchen		537				
17,0		Hompesch		45				
10,7	60	HAKU Anst		50				
7,6		Herzebrock		555				
0,0		Ober Roden	605					

Zugbildung

Nr.	von	nach	Bemerkungen

Dienstplan für N8302

Ober Roden **Achtung:** Personal- und Lokwechsel N8302 in ORD!
 Personal Dienst B11 fährt N8302 von ORD nach KZT

Zlok ORD-KZT aus Lz85202

Brauxel

Kreuztal Umfahren, wird 7104

N8302 (30,1) 1. 2. Klasse Kaldenkirchen – Kreuztal

211

ab ORD 212

Last 20 ab ORD 16 Achsen

63 Mindestbr

			N8302					
1	2	3	4	5	4	5	4	5
Lage der Betriebsstelle km	Höchstgeschw. und Beschränkungen km/h	Betriebsstellen, ständige Langsamfahrstellen, verkürzter Vorsignalabstand	Ankunft	Abfahrt	Ankunft	Abfahrt	Ankunft	Abfahrt
23,9	70	Kaldenkirchen		557				
17,0		Hompesch	605	610				
10,7	60	HAKU Anst		15				
7,6		Herzebrock	20	34				
0,0	80	Ober Roden	644	710				
72,5		Brauxel	17	720				
81,0		Kreuztal	727					
87,3								

Zugbildung

Nr.	von	nach	Bemerkungen
	Kaldenkirchen	Ober Roden	Expr KAK MDyg o. Dm
	Kaldenkirchen	Kreuztal	B4yg+AB4yg+B4yg+B4yg

Dienstplan für N7104

Kreuztal

Brauxel

Ober Roden

Kranenburg

Grünberg

Crengeldanz

Hagen-Vorhalle

N7104 (30,1) 1. 2. Klasse Kreuztal – Hagen-Vorhalle

212

Last 16 Achsen

63 Mindestbr

			N7104					
1	2	3	4	5	4	5	4	5
Lage der Betriebsstelle km	Höchstgeschw. und Beschränkungen km/h	Betriebsstellen, ständige Langsamfahrstellen, verkürzter Vorsignalabstand	Ankunft	Abfahrt	Ankunft	Abfahrt	Ankunft	Abfahrt
87,3	80	Kreuztal		835				
81,0		Brauxel	842	45				
72,5		Ober Roden	52	59				
61,2		Kranenburg	909	914				
51,8		Grünberg	22	32				
43,4		Crengeldanz	39	944				
36,4		Hagen-Vorhalle	952					

Zugbildung

Nr.	von	nach	Bemerkungen
	Kreuztal	Hagen-Vorhalle	B4yg+AB4yg+B4yg+B4yg

Dienstplan für N7213

Hagen-Vorhalle Expressgutwagen KRB anhängen

Kranenburg Expressgutwagen KRB abhängen

N7213 (30,1) 1. 2. Klasse Hagen-Vorhalle – Kaldenkirchen – Marburg

212

Last 20 ab KRB 16 Achsen

63 Mindestbr

			N7213					
1	2	3	4	5	4	5	4	5
Lage der Betriebsstelle km	Höchstgeschw. und Beschränkungen km/h	Betriebsstellen, ständige Langsamfahrstellen, verkürzter Vorsignalabstand	Ankunft	Abfahrt	Ankunft	Abfahrt	Ankunft	Abfahrt
36,4	80	Hagen-Vorhalle		1158				
43,4		Crengeldanz	1206	1210				
51,8		Grünberg	17	22				
61,2		Kranenburg	30	40				
0,0	60	Ober Roden	50	1301				
7,6		Herzebrock	1311	13				
10,7	70	HAKU Anst		18				
17,0		Hompesch	23	1325				
23,9		Kaldenkirchen	1333					

Zugbildung

Nr.	von	nach	Bemerkungen
	Hagen-Vorhalle	Kaldenkirchen	B4yg+AB4yg+B4yg+B4yg
	Hagen-Vorhalle	Kranenburg	Expr KRB (Grs-v+Gos-uv)

Dienstplan für Ng65222

Kaldenkirchen	Zug bilden (Ausgang KAK, 6x), Abfahrbereitschaft herstellen
Hompesch	Ausgangswagen HOM/LDW/ODT (30x) aufnehmen
Kranenburg	Ausgangswagen KRB (4x) einstellen (B)
Hagen-Vorhalle	

Ng65222 (70,1) Kaldenkirchen – Hagen-Vorhalle

216

Last 6 ab HOM 36 ab KRB 40 Achsen

63 Mindestbr

			Ng65222					
1	2	3	4	5	4	5	4	5
Lage der Betriebsstelle km	Höchstgeschw. und Beschränkungen km/h	Betriebsstellen, ständige Langsamfahrstellen, verkürzter Vorsignalabstand	Ankunft	Abfahrt	Ankunft	Abfahrt	Ankunft	Abfahrt
23,9	70	Kaldenkirchen		1559				
17,0		Hompesch	1607	1645				
10,7	60	HAKU Anst		50				
7,6		Herzebrock	55	1705				
72,5	80	Ober Roden		15				
61,2		Kranenburg	1725	52				
51,8		Grünberg		1800				
43,4		Crengeldanz	1807	1818				
36,4		Hagen-Vorhalle	1826					

Zugbildung

Nr.	von	nach	Bemerkungen
	Kaldenkirchen	Hagen-Vorhalle	WLV Kaldenkirchen 6x
	Hompesch	Hagen-Vorhalle	WLV Lederwerke 2x
	Hompesch	Hagen-Vorhalle	WLV Oedt 12x
	Hompesch	Hagen-Vorhalle	WLV Hompesch 16x
	Kranenburg	Hagen-Vorhalle	WLV Kranenburg Ausgang (2/3) 4x