

Deutsche Bundesbahn

Bundesbahndirektion Essen

Gültig
28.05. – 23.09.

Buchfahrplan

Heft zu Dienst D17

Dienstbeginn 10:30 Uhr in Ober Roden

enthält die Fahrpläne für die

Personen-, Güter-, und Leerzüge

der Strecken

Hagen-Vorhalle – Grünberg – Ober Roden – Kreuztal

Grünberg – Herbsthal

Ober Roden – Hompesch – Kaldenkirchen

Hompesch – Oedt

sowie

Zugbildungsvorschriften

für die in diesem Plan behandelten Züge

Nicht für Dritte

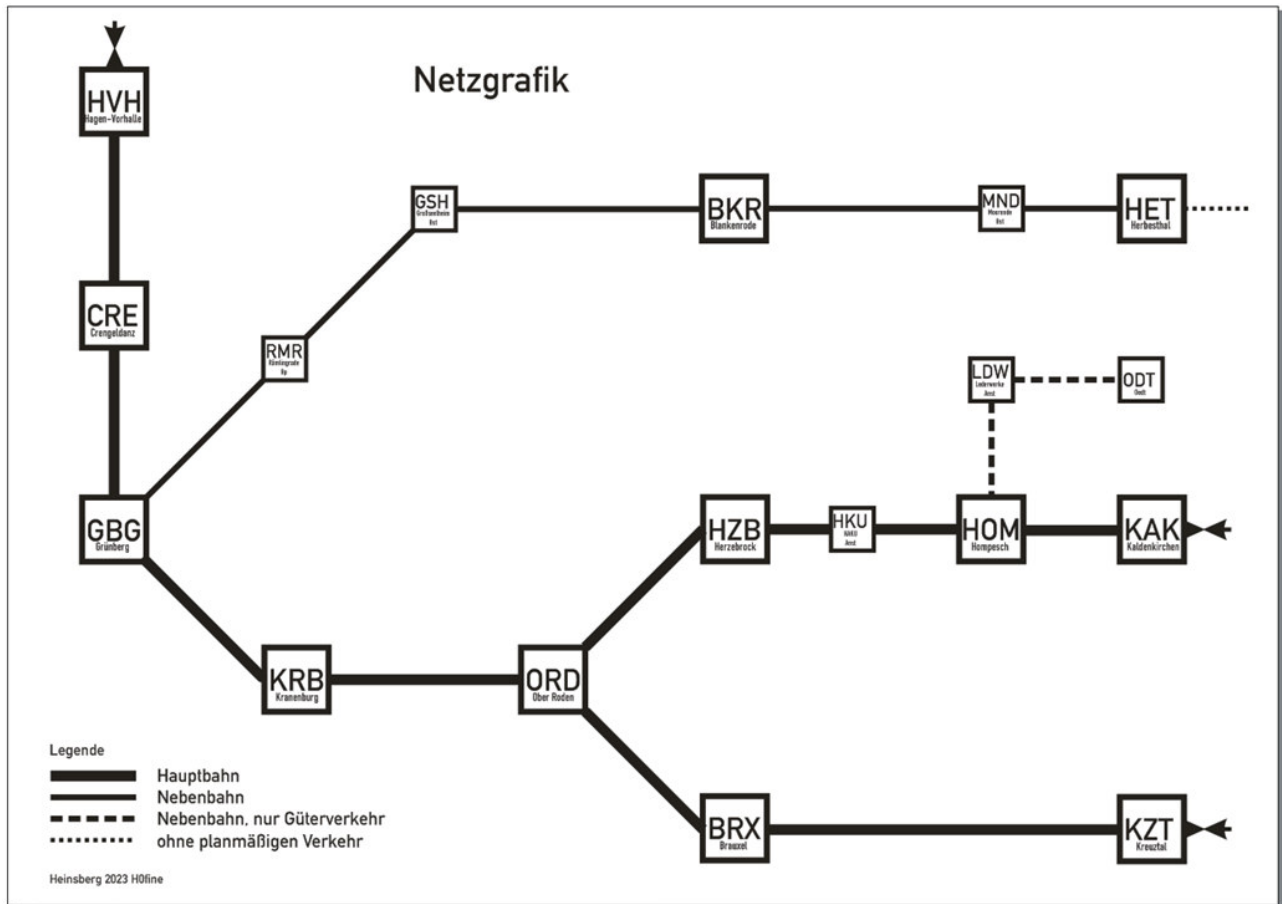

Dienstplan für N8107

Ober Roden Zlok in Bw ORD aufrüsten, und auf Ausfahrgl. Bw bereitstellen.
 Nach Einfahrt N8208 beifahren und anhängen.
 8208 wird 8107.

Brauxel

Kreuztal

N8107 (30,1) Ober Roden – Kreuztal

212

Last 16 Achsen

63 Mindestbr

			N8107					
1	2	3	4	5	4	5	4	5
Lage der Betriebsstelle km	Höchstgeschw. und Beschränkungen km/h	Betriebsstellen, ständige Langsamfahrstellen, verkürzter Vorsignalabstand	Ankunft	Abfahrt	Ankunft	Abfahrt	Ankunft	Abfahrt
72,5	80	Ober Roden		1110				
81,0		Brauxel	1117	1120				
87,3		Kreuztal	1127					

Zugbildung

Nr.	von	nach	Bemerkungen
	Ober Roden	Kreuztal	By+ABy+Bü+Dy

Dienstplan für N8115

Ober Roden Aus Abstellung Gl.17/18 an Bahnsteig bereitstellen

Brauxel

Kreuztal

N8115 (30,1) Ober Roden – Kreuztal

515+815

63 Mindestbr

			N8115					
1	2	3	4	5	4	5	4	5
Lage der Betriebsstelle km	Höchstgeschw. und Beschränkungen km/h	Betriebsstellen, ständige Langsamfahrstellen, verkürzter Vorsignalabstand	Ankunft	Abfahrt	Ankunft	Abfahrt	Ankunft	Abfahrt
72,5	80	Ober Roden		1516				
81,0		Brauxel	1523	1528				
87,3		Kreuztal	1535					

Zugbildung

Nr.	von	nach	Bemerkungen

Dienstplan für N8118

Kreuztal

Brauxel

Ober Roden

N8118 (30,1) Kreuztal – Ober Roden

515+815

63 Mindestbr

			N8118					
1	2	3	4	5	4	5	4	5
Lage der Betriebsstelle km	Höchstgeschw. und Beschränkungen km/h	Betriebsstellen, ständige Langsamfahrstellen, verkürzter Vorsignalabstand	Ankunft	Abfahrt	Ankunft	Abfahrt	Ankunft	Abfahrt
87,3	80	Kreuztal		1711				
81,0		Brauxel	1718	1723				
72,5		Ober Roden	1730					

Zugbildung

Nr.	von	nach	Bemerkungen

Dienstplan für Gag66325

Kaldenkirchen

Ober Roden Loktausch:
 Dienst A5: Tfz 211 im Bw abstellen.
 Dienst D17: Tfz 216 aus Bw an Zug.
 Dienst D17 fährt bis KZT

Brauxel

Kreuztal Wagen entleeren

Gag66325 (67,1) Kaldenkirchen – Kreuztal

211(LG)

ab ORD 216(LG)

Last 38 Achsen

63 Mindestbr

			Gag66325					
1	2	3	4	5	4	5	4	5
Lage der Betriebsstelle km	Höchstgeschw. und Beschränkungen km/h	Betriebsstellen, ständige Langsamfahrstellen, verkürzter Vorsignalabstand	Ankunft	Abfahrt	Ankunft	Abfahrt	Ankunft	Abfahrt
23,9	65	Kaldenkirchen		18⁵⁶				
17,0		Hompesch		19⁰⁵				
10,7	60	HAKU Anst		10				
7,6		Herzebrock		15				
72,5	65	Ober Roden	19²⁵	20⁰⁰				
81,0		Brauxel		20⁰⁹				
87,3		Kreuztal	20¹⁸					

Zugbildung

Nr.	von	nach	Bemerkungen
	Kaldenkirchen	Kreuztal	Rübenwg HOM 18x
	Kaldenkirchen	Kreuztal	Rübenwg ODT 4x
	Kaldenkirchen	Kreuztal	Rübenwg HZB 6x
	Kaldenkirchen	Kreuztal	Rübenwg BRX 10x