

# Deutsche Bundesbahn

## Bundesbahndirektion Essen

---

**Gültig**  
**28.05. – 23.09.**

# Buchfahrplan

**Heft zu Dienst A 4 (Rüb)**

**Dienstbeginn 05:38 Uhr**  
**in Kreuztal**

enthält die Fahrpläne für die

**Personen-, Güter-, und Leerzüge**

der Strecken

**Hagen-Vorhalle – Grünberg – Ober Roden – Kreuztal**

**Grünberg – Herbsthal**

**Ober Roden – Hompesch – Kaldenkirchen**

**Hompesch – Oedt**

sowie

**Zugbildungsvorschriften**  
für die in diesem Plan behandelten Züge

**Nicht für Dritte**



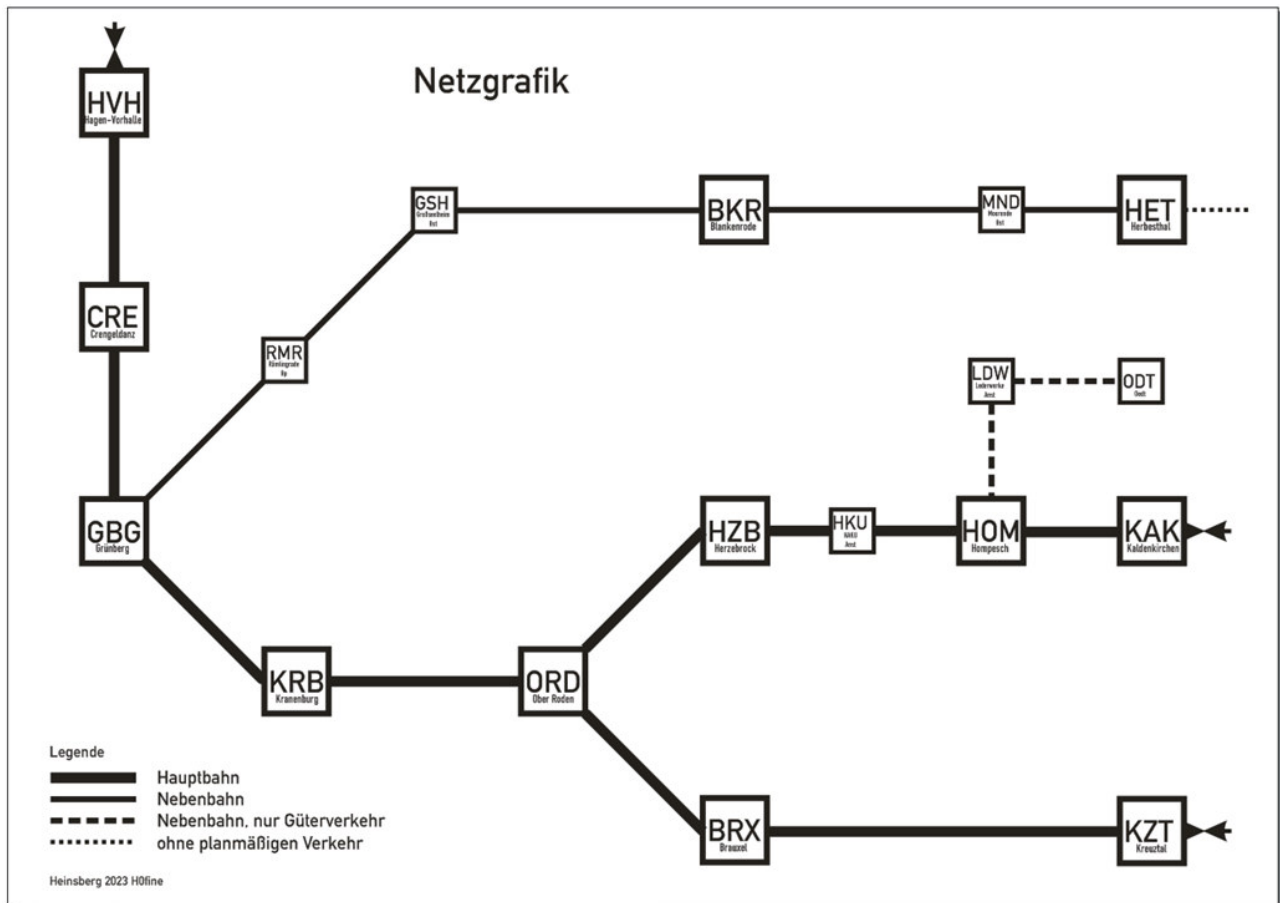

## Dienstplan für Ng66112

<b>Kranenburg</b>	Wagen tauschen (10x)
<b>Grünberg</b>	Wagen tauschen (6x)

### Ng66112 (70,1) Kreuztal – Blankenrode

216(LG)

Last 34 Achsen

63 Mindestbr

			Ng66112					
1	2	3	4	5	4	5	4	5
Lage der Betriebsstelle km	Höchstgeschw. und Beschränkungen km/h	Betriebsstellen, ständige Langsamfahrstellen, verkürzter Vorsignalabstand	Ankunft	Abfahrt	Ankunft	Abfahrt	Ankunft	Abfahrt
87,3	<b>65</b>	<b>Kreuztal</b>		<b>648</b>				
81,0		<b>Brauxel</b>	<b>655</b>	<b>726</b>				
72,5		<b>Ober Roden</b>		<b>33</b>				
61,2		<b>Kranenburg</b>	<b>743</b>	<b>838</b>				
0,0	<b>60</b>	<b>Grünberg</b>	<b>846</b>	<b>932</b>				
6,1		<b>Rämlingrade Hp</b>		<b>40</b>				
9,4	<b>50</b>	<b>Groß-Seelheim Hst</b>		<b>943</b>				
15,0		<b>Blankenrode</b>	<b>950</b>					

### Zugbildung

Nr.	von	nach	Bemerkungen
	Kreuztal	Kranenburg	Rübenwg KRB 10x
	Kranenburg	Blankenrode	Rübenwg KRB 10x
	Kreuztal	Grünberg	Rübenwg GBG 6x
	Grünberg	Blankenrode	Rübenwg GBG 6x
	Kreuztal	Blankenrode	Rübenwg GSH 4x
	Kreuztal	Blankenrode	Rübenwg BKR 6x
	Kreuztal	Blankenrode	Rübenwg CRE 8x

## Dienstplan für Üg69416(Spf)

Blankenrode

Groß-Seelheim Hst      Wagen tauschen (4x)

### Üg69416(Spf) (76,1) Blankenrode – Groß-Seelheim Hst

216(LG)

Last 4 Achsen

63 Mindestbr

			Üg69416(Spf)					
1	2	3	4	5	4	5	4	5
Lage der Betriebsstelle km	Höchstgeschw. und Beschränkungen km/h	Betriebsstellen, ständige Langsamfahrstellen, verkürzter Vorsignalabstand	Ankunft	Abfahrt	Ankunft	Abfahrt	Ankunft	Abfahrt
15,0	<b>30</b>	<b>Blankenrode</b>		<b>10<sup>18</sup></b>				
9,4		<b>Groß-Seelheim Hst</b>	<b>10<sup>25</sup></b>					

### Zugbildung

Nr.	von	nach	Bemerkungen
	Blankenrode	Groß-Seelheim Hst	Rübenwg GSH 4x

## Dienstplan für Üg69417(Spf)

Groß-Seelheim Hst      Wagen tauschen (4x)

Blankenrode

### Üg69417(Spf) (76,1) Groß-Seelheim Hst – Blankenrode

216(LG)

Last 4 Achsen

63 Mindestbr

			Üg69417(Spf)					
1	2	3	4	5	4	5	4	5
Lage der Betriebsstelle km	Höchstgeschw. und Beschränkungen km/h	Betriebsstellen, ständige Langsamfahrstellen, verkürzter Vorsignalabstand	Ankunft	Abfahrt	Ankunft	Abfahrt	Ankunft	Abfahrt
9,4	<b>30</b>	Groß-Seelheim Hst		<b>1105</b>				
15,0		Blankenrode	<b>1112</b>					

### Zugbildung

Nr.	von	nach	Bemerkungen
	Groß-Seelheim Hst	Blankenrode	Rübenwg GSH 4x

## Dienstplan für Ng66212

<b>Blankenrode</b>	Wagen GSH einstellen, Wagen BKR tauschen (6x)
<b>Groß-Seelheim Hst</b>	
<b>Rämlingrade Hp</b>	
<b>Grünberg</b>	
<b>Crengeldanz</b>	Wagen tauschen (8x)

### Ng66212 (70,1) Blankenrode – Crengeldanz

216(LG)

Last 34 Achsen

63 Mindestbr

			Ng66212					
1	2	3	4	5	4	5	4	5
Lage der Betriebsstelle km	Höchstgeschw. und Beschränkungen km/h	Betriebsstellen, ständige Langsamfahrstellen, verkürzter Vorsignalabstand	Ankunft	Abfahrt	Ankunft	Abfahrt	Ankunft	Abfahrt
15,0	<b>50</b>	<b>Blankenrode</b>		<b>1210</b>				
9,4	<b>60</b>	<b>Groß-Seelheim Hst</b>		<b>17</b>				
6,1		<b>Rämlingrade Hp</b>		<b>20</b>				
51,8	<b>65</b>	<b>Grünberg</b>		<b>1228</b>				
43,4		<b>Crengeldanz</b>	<b>1237</b>					

### Zugbildung

Nr.	von	nach	Bemerkungen
	Blankenrode	Crengeldanz	Rübenwg KRB 10x
	Blankenrode	Crengeldanz	Rübenwg GBG 6x
	Blankenrode	Crengeldanz	Rübenwg GSH 4x
	Blankenrode	Crengeldanz	Rübenwg BKR 6x
	Blankenrode	Crengeldanz	Rübenwg CRE 8x

## Dienstplan für Gag66113

Crengeldanz

Grünberg

Kranenburg

Ober Roden

Brauxel

Kreuztal                      Wagen entleeren

### Gag66113 (67,1) Crengeldanz – Kreuztal

216(LG)

Last 24 Achsen

63 Mindestbr

			Gag66113					
1	2	3	4	5	4	5	4	5
Lage der Betriebsstelle km	Höchstgeschw. und Beschränkungen km/h	Betriebsstellen, ständige Langsamfahrstellen, verkürzter Vorsignalabstand	Ankunft	Abfahrt	Ankunft	Abfahrt	Ankunft	Abfahrt
43,4	<b>65</b>	<b>Crengeldanz</b>		<b>1330</b>				
51,8		<b>Grünberg</b>		<b>39</b>				
61,2		<b>Kranenburg</b>		<b>49</b>				
72,5		<b>Ober Roden</b>	<b>1401</b>	<b>1406</b>				
81,0		<b>Brauxel</b>		<b>1415</b>				
87,3		<b>Kreuztal</b>	<b>1424</b>					

### Zugbildung

Nr.	von	nach	Bemerkungen
	Crengeldanz	Kreuztal	Rübenwg KRB 10x
	Crengeldanz	Kreuztal	Rübenwg GBG 6x
	Crengeldanz	Kreuztal	Rübenwg GSH 4x
	Crengeldanz	Kreuztal	Rübenwg BKR 6x
	Crengeldanz	Kreuztal	Rübenwg CRE 8x



## Dienstplan für N7218

<b>Kranenburg</b>	Expressgutwagen aufnehmen (durch OL beigestellt)
<b>Hagen-Vorhalle</b>	Expressgutwagen abstellen

### N7218 (30,1) Marburg – Kaldenkirchen – Hagen-Vorhalle

212

Last 16 ab KRB 20 Achsen

63 Mindestbr

			N7218					
1	2	3	4	5	4	5	4	5
Lage der Betriebsstelle km	Höchstgeschw. und Beschränkungen km/h	Betriebsstellen, ständige Langsamfahrstellen, verkürzter Vorsignalabstand	Ankunft	Abfahrt	Ankunft	Abfahrt	Ankunft	Abfahrt
23,9	<b>70</b>	<b>Kaldenkirchen</b>		<b>1739</b>				
17,0		<b>Hompesch</b>	<b>1747</b>	<b>50</b>				
10,7	<b>60</b>	<b>HAKU Anst</b>		<b>55</b>				
7,6		<b>Herzebrock</b>	<b>1800</b>	<b>1802</b>				
72,5	<b>80</b>	<b>Ober Roden</b>	<b>12</b>	<b>22</b>				
61,2		<b>Kranenburg</b>	<b>32</b>	<b>40</b>				
51,8		<b>Grünberg</b>	<b>48</b>	<b>59</b>				
43,4		<b>Crengeldanz</b>	<b>1906</b>	<b>1909</b>				
36,4		<b>Hagen-Vorhalle</b>	<b>1917</b>					

## Zugbildung

Nr.	von	nach	Bemerkungen
	Kaldenkirchen	Hagen-Vorhalle	B4yg+AB4yg+B4yg+B4yg
	Kranenburg	Hagen-Vorhalle	Gos-uv+Grs-v

## Dienstplan für N7219

**Ober Roden**                      Expressgutwagen KAK aufnehmen, wird am Zugschluß durch OL beigestellt

# N7219 (30,1) Hagen-Vorhalle – Kaldenkirchen

212

Last 16 ab ORD 20 Achsen

63 Mindestbr

			N7219					
1	2	3	4	5	4	5	4	5
Lage der Betriebsstelle km	Höchstgeschw. und Beschränkungen km/h	Betriebsstellen, ständige Langsamfahrstellen, verkürzter Vorsignalabstand	Ankunft	Abfahrt	Ankunft	Abfahrt	Ankunft	Abfahrt
36,4	<b>80</b>	<b>Hagen-Vorhalle</b>		<b>1931</b>				
43,4		<b>Crengeldanz</b>	<b>1939</b>	<b>42</b>				
51,8		<b>Grünberg</b>	<b>49</b>	<b>57</b>				
61,2		<b>Kranenburg</b>	<b>2005</b>	<b>2007</b>				
0,0	<b>60</b>	<b>Ober Roden</b>	<b>17</b>	<b>30</b>				
7,6		<b>Herzebrock</b>	<b>40</b>	<b>42</b>				
10,7	<b>70</b>	<b>HAKU Anst</b>		<b>47</b>				
17,0		<b>Hompesch</b>	<b>52</b>	<b>2055</b>				
23,9		<b>Kaldenkirchen</b>	<b>2103</b>					

## Zugbildung

Nr.	von	nach	Bemerkungen
	Hagen-Vorhalle	Kaldenkirchen	B4yg+AB4yg+B4yg+B4yg
	Ober Roden	Kaldenkirchen	Expr KAK MDyg o. Dm