

Deutsche Bundesbahn

Bundesbahndirektion Essen

Gültig
28.05. – 23.09.

Buchfahrplan

Heft zu Dienst B 8

Dienstbeginn 05:15 Uhr in Kreuztal

enthält die Fahrpläne für die

Personen-, Güter-, und Leerzüge

der Strecken

Hagen-Vorhalle – Grünberg – Ober Roden – Kreuztal

Grünberg – Herbsthal

Ober Roden – Hompesch – Kaldenkirchen

Hompesch – Oedt

sowie

Zugbildungsvorschriften

für die in diesem Plan behandelten Züge

Nicht für Dritte

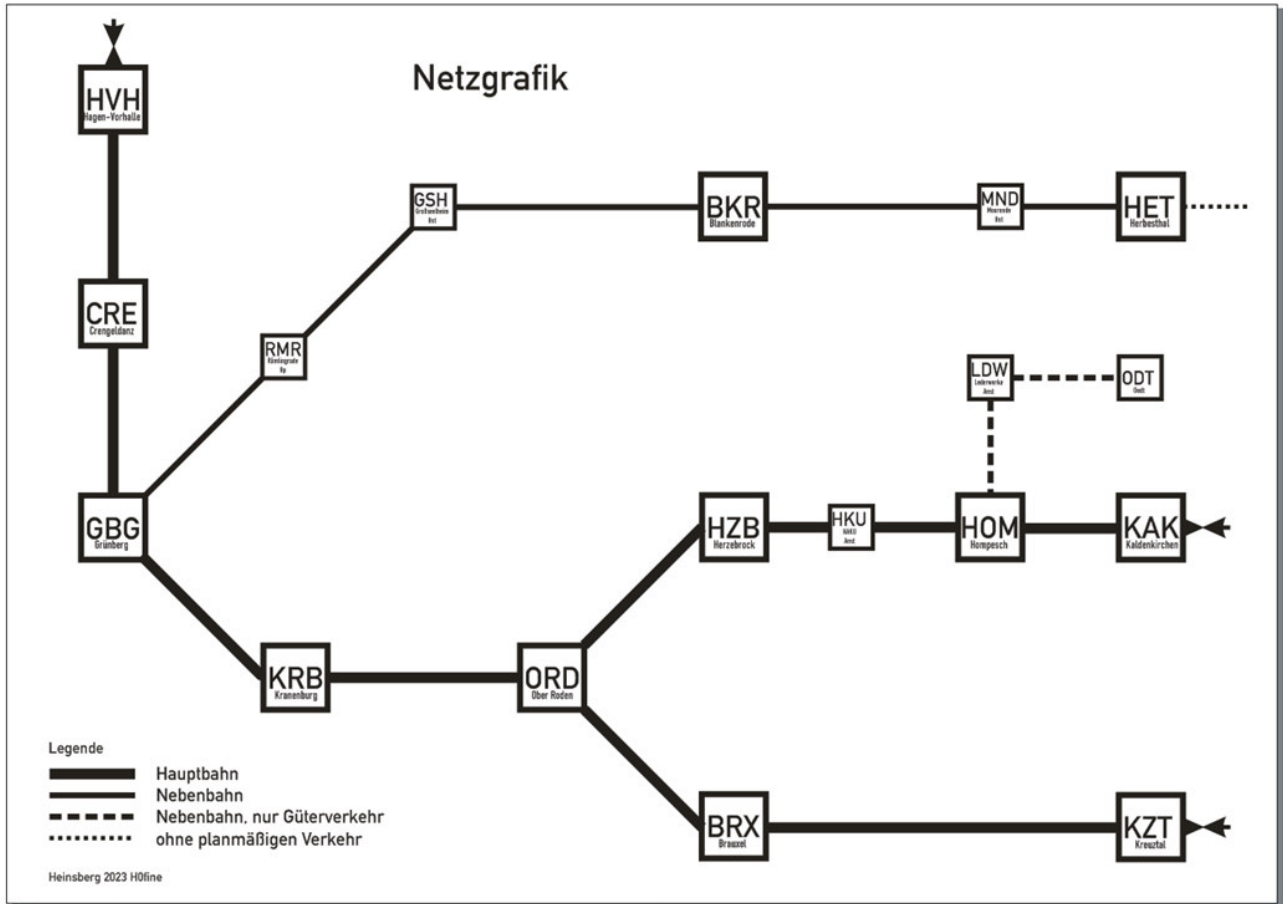

Dienstplan für N7102

Kreuztal

Brauxel

Ober Roden

Kranenburg

Grünberg

Crengeldanz

Hagen-Vorhalle

N7102 (30,1) Kreuztal – Hagen-Vorhalle

515+815

Last 8 Achsen

63 Mindestbr

			N7102					
1	2	3	4	5	4	5	4	5
Lage der Betriebsstelle km	Höchstgeschw. und Beschränkungen km/h	Betriebsstellen, ständige Langsamfahrstellen, verkürzter Vorsignalabstand	Ankunft	Abfahrt	Ankunft	Abfahrt	Ankunft	Abfahrt
87,3	80	Kreuztal		555				
81,0		Brauxel	602	605				
72,5		Ober Roden	12	25				
61,2		Kranenburg	35	46				
51,8		Grünberg	54	59				
43,4		Crengeldanz	706	717				
36,4		Hagen-Vorhalle	725					

Zugbildung

Nr.	von	nach	Bemerkungen

Dienstplan für N7103

Hagen-Vorhalle

Crengeldanz

Grünberg

Kranenburg

Ober Roden

Brauxel

Kreuztal

N7103 (30,1) Hagen-Vorhalle – Kreuztal

515+815

Last 8 Achsen

63 Mindestbr

			N7103					
1	2	3	4	5	4	5	4	5
Lage der Betriebsstelle km	Höchstgeschw. und Beschränkungen km/h	Betriebsstellen, ständige Langsamfahrstellen, verkürzter Vorsignalabstand	Ankunft	Abfahrt	Ankunft	Abfahrt	Ankunft	Abfahrt
36,4	80	Hagen-Vorhalle		803				
43,4		Crengeldanz	811	15				
51,8		Grünberg	22	26				
61,2		Kranenburg	34	45				
72,5		Ober Roden	55	59				
81,0		Brauxel	906	909				
87,3		Kreuztal	916					

Zugbildung

Nr.	von	nach	Bemerkungen

Dienstplan für N8110

Kreuztal

Brauxel

Ober Roden Gl.17/18 abstellen

N8110 (30,1) Kreuztal – Ober Roden

515+815

Last 8 Achsen

63 Mindestbr

			N8110					
1	2	3	4	5	4	5	4	5
Lage der Betriebsstelle km	Höchstgeschw. und Beschränkungen km/h	Betriebsstellen, ständige Langsamfahrstellen, verkürzter Vorsignalabstand	Ankunft	Abfahrt	Ankunft	Abfahrt	Ankunft	Abfahrt
87,3	80	Kreuztal		957				
81,0		Brauxel	1004	1007				
72,5		Ober Roden	1014					

Zugbildung

Nr. von	nach	Bemerkungen

Dienstplan für N7110

Kreuztal
Brauxel
Ober Roden
Kranenburg
Grünberg
Crengeldanz
Hagen-Vorhalle

N7110 (30,1) Kreuztal – Hagen-Vorhalle

212

Last 16 Achsen

63 Mindestbr

			N7110					
1	2	3	4	5	4	5	4	5
Lage der Betriebsstelle km	Höchstgeschw. und Beschränkungen km/h	Betriebsstellen, ständige Langsamfahrstellen, verkürzter Vorsignalabstand	Ankunft	Abfahrt	Ankunft	Abfahrt	Ankunft	Abfahrt
87,3	80	Kreuztal		1238				
81,0		Brauxel	1245	48				
72,5		Ober Roden	55	1310				
61,2		Kranenburg	1320	28				
51,8		Grünberg	36	56				
43,4		Crengeldanz	1403	1406				
36,4		Hagen-Vorhalle	1414					

Zugbildung

Nr.	von	nach	Bemerkungen
	Kreuztal	Hagen-Vorhalle	Dy+Bü+ABy+By

Dienstplan für Ng65167

Hagen-Vorhalle

Crengeldanz Wagen CRE Eingang ausstellen,
 Wagen CRE Ausgang einstellen

Grünberg

Kranenburg

Ober Roden

Brauxel

Kreuztal

Ng65167 (70,1) Hagen-Vorhalle – Kreuztal

216.0

Last 34 Achsen

63 Mindestbr

			Ng65167					
1	2	3	4	5	4	5	4	5
Lage der Betriebsstelle km	Höchstgeschw. und Beschränkungen km/h	Betriebsstellen, ständige Langsamfahrstellen, verkürzter Vorsignalabstand	Ankunft	Abfahrt	Ankunft	Abfahrt	Ankunft	Abfahrt
36,4	80	Hagen-Vorhalle		1622				
43,4		Crengeldanz	1630	1731				
51,8		Grünberg		38				
61,2		Kranenburg		46				
72,5		Ober Roden		56				
81,0		Brauxel		1803				
87,3		Kreuztal	1810					

Zugbildung

Nr.	von	nach	Bemerkungen
1	Hagen-Vorhalle	Kreuztal	Kreuztal 16x (nur f Stahlprodukte)
2	Hagen-Vorhalle	Crengeldanz	Crengeldanz 18x (nur f Stahlprodukte)
3	Crengeldanz	Kreuztal	Crengeldanz 18x (nur f Stahlprodukte)