

Deutsche Bundesbahn

Bundesbahndirektion Essen

Gültig
28.05. – 23.09.

Buchfahrplan

Heft zu Dienst B 6

Dienstbeginn 08:12 Uhr in Hagen-Vorhalle

enthält die Fahrpläne für die

Personen-, Güter-, und Leerzüge

der Strecken

Hagen-Vorhalle – Grünberg – Ober Roden – Kreuztal

Grünberg – Herbsthal

Ober Roden – Hompesch – Kaldenkirchen

Hompesch – Oedt

sowie

Zugbildungsvorschriften

für die in diesem Plan behandelten Züge

Nicht für Dritte

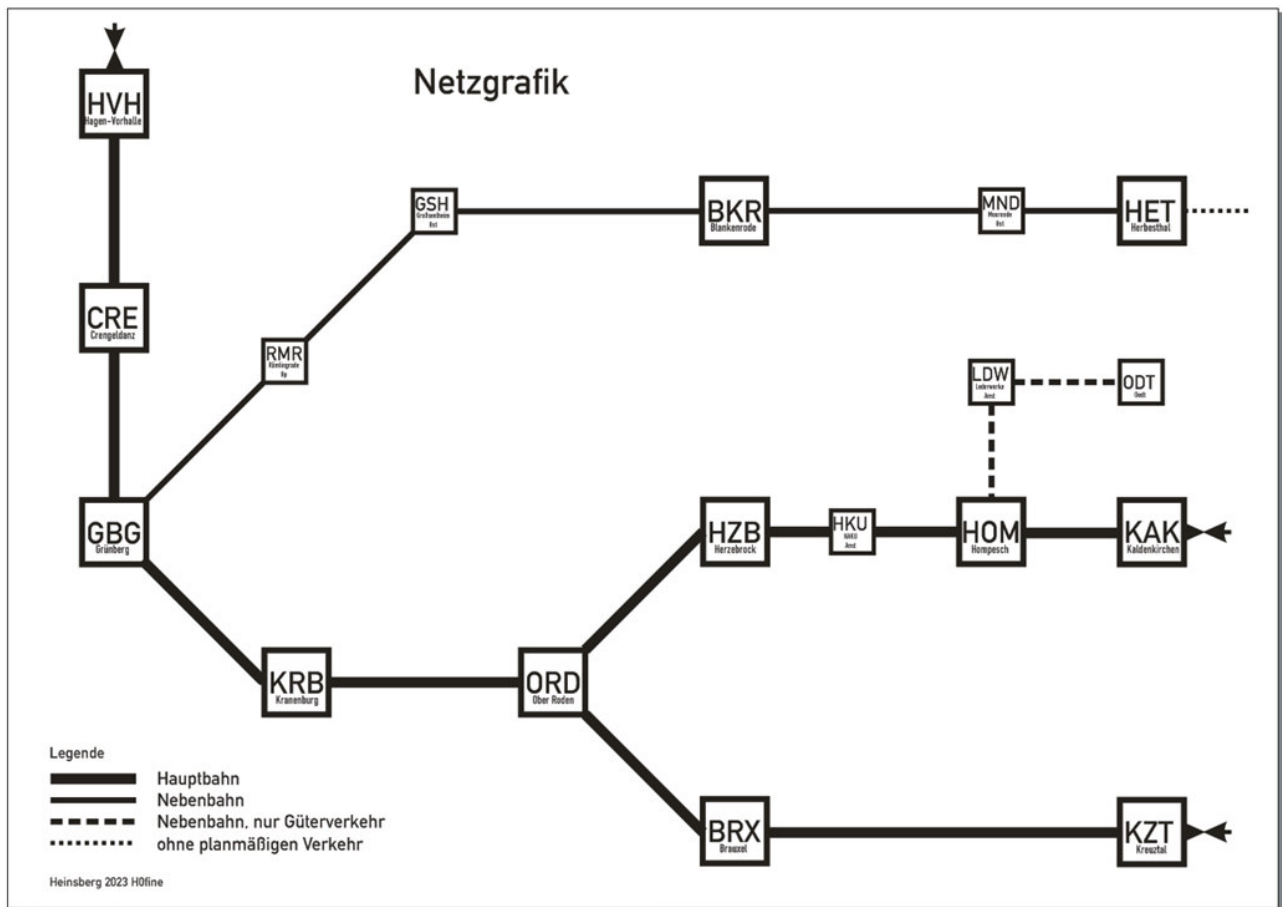

Dienstplan für Ng65123

Hagen-Vorhalle

Kranenburg Wagen hinter Gruppe 1 (WLV KZT) abhängen, werden durch OL abgezogen.

Brauxel

Kreuztal

Ng65123 (70,1) Hagen-Vorhalle – Kreuztal

216

Last 40 Achsen

63 Mindestbr

			Ng65123					
1	2	3	4	5	4	5	4	5
Lage der Betriebsstelle km	Höchstgeschw. und Beschränkungen km/h	Betriebsstellen, ständige Langsamfahrstellen, verkürzter Vorsignalabstand	Ankunft	Abfahrt	Ankunft	Abfahrt	Ankunft	Abfahrt
36,4	80	Hagen-Vorhalle		912				
43,4		Crengeldanz		20				
51,8		Grünberg		27				
61,2		Kranenburg	935	1020				
72,5		Ober Roden		30				
81,0		Brauxel	1037	1100				
87,3		Kreuztal	1107					

Zugbildung

Nr.	von	nach	Bemerkungen
1	Hagen-Vorhalle	Kreuztal	WLV Kreuztal 4x
2	Hagen-Vorhalle	Kranenburg	WLV HAKU 4x
3	Hagen-Vorhalle	Kranenburg	WLV Herzebrock 6x
4	Hagen-Vorhalle	Kranenburg	WLV Brauxel 12x
5	Hagen-Vorhalle	Kranenburg	WLV Ober Roden 4x
6	Hagen-Vorhalle	Kranenburg	WLV Kranenburg gemischt (1/2) 12x

Dienstplan für D2156

Kreuztal
Brauxel
Ober Roden
Kranenburg
Grünberg
Crengeldanz
Hagen-Vorhalle Lok umsetzen (für 2157)

D2156 (10,1) 1. 2. Klasse Frankfurt (M.) – Kreuztal – Hagen-Vorhalle – Dortmund

218

Last 10 Achsen

63 Mindestbr

			D2156					
1	2	3	4	5	4	5	4	5
Lage der Betriebsstelle km	Höchstgeschw. und Beschränkungen km/h	Betriebsstellen, ständige Langsamfahrstellen, verkürzter Vorsignalabstand	Ankunft	Abfahrt	Ankunft	Abfahrt	Ankunft	Abfahrt
87,3	80	Kreuztal		1206				
81,0		Brauxel		13				
72,5		Ober Roden		20				
61,2		Kranenburg	1230	36				
51,8		Grünberg		44				
43,4		Crengeldanz		1251				
36,4		Hagen-Vorhalle	1259					

Zugbildung

Nr.	von	nach	Bemerkungen
	Kreuztal	Hagen-Vorhalle	BDm+Bm+ABm+Bm

Dienstplan für N7415

Hagen-Vorhalle	Vierteilige Einheit bilden
Crengeldanz	
Grünberg	
Rämlingrade Hp	
Groß-Seelheim Hst	
Blankenrode	Abstellen

N7415 (30,1) 2. Klasse Hagen-Vorhalle – Blankenrode

798+998.6+798+998.6

Last 8 Achsen

63 Mindestbr

			N7415					
1	2	3	4	5	4	5	4	5
Lage der Betriebsstelle km	Höchstgeschw. und Beschränkungen km/h	Betriebsstellen, ständige Langsamfahrstellen, verkürzter Vorsignalabstand	Ankunft	Abfahrt	Ankunft	Abfahrt	Ankunft	Abfahrt
36,4	80	Hagen-Vorhalle		16⁰²				
43,4		Crengeldanz	16¹⁰	14				
0,0	60	Grünberg	21	27				
6,1		Rämlingrade Hp	35	37				
9,4	50	Groß-Seelheim Hst	40	16⁴¹				
15,0		Blankenrode	16⁴⁸					

Dienstplan für D2157

Hagen-Vorhalle
Crengeldanz
Grünberg
Kranenburg
Ober Roden
Brauxel
Kreuztal

Lok umsetzen (für 2156 Folgetag)

D2157 (10,1) 1. 2. Klasse Dortmund – Hagen-Vorhalle – Kreuztal – Frankfurt (M.)

218

Last 10 Achsen

63 Mindestbr

			D2157					
1	2	3	4	5	4	5	4	5
Lage der Betriebsstelle km	Höchstgeschw. und Beschränkungen km/h	Betriebsstellen, ständige Langsamfahrstellen, verkürzter Vorsignalabstand	Ankunft	Abfahrt	Ankunft	Abfahrt	Ankunft	Abfahrt
36,4	80	Hagen-Vorhalle		1806				
43,4		Crengeldanz		14				
51,8		Grünberg		21				
61,2		Kranenburg	1829	36				
72,5		Ober Roden		46				
81,0		Brauxel		1853				
87,3		Kreuztal	1900					

Zugbildung

Nr.	von	nach	Bemerkungen
	Hagen-Vorhalle	Kreuztal	Bm+ABm+Bm+BDm

Dienstplan für Ng65126

Kreuztal	Zugbildung, WLW KZT einstellen (wenn vh.)
Brauxel	
Kranenburg	Wagen einstellen entsprechend Zugbildung (Reihenfolge muss nicht beachtet werden); Wagen werden durch Ortslok beigestellt
Hagen-Vorhalle	

Ng65126 (70,1) Kreuztal – Hagen-Vorhalle

216

Last 40 Achsen

63 Mindestbr

			Ng65126					
1	2	3	4	5	4	5	4	5
Lage der Betriebsstelle km	Höchstgeschw. und Beschränkungen km/h	Betriebsstellen, ständige Langsamfahrstellen, verkürzter Vorsignalabstand	Ankunft	Abfahrt	Ankunft	Abfahrt	Ankunft	Abfahrt
87,3	80	Kreuztal		1923				
81,0		Brauxel	1930	49				
72,5		Ober Roden		56				
61,2		Kranenburg	2006	2028				
51,8		Grünberg		36				
43,4		Crengeldanz		2043				
36,4		Hagen-Vorhalle	2051					

Zugbildung

Nr.	von	nach	Bemerkungen
	Kreuztal	Hagen-Vorhalle	WLW Kreuztal 4x
	Kranenburg	Hagen-Vorhalle	WLW HAKU 4x
	Kranenburg	Hagen-Vorhalle	WLW Herzebrock 6x
	Kranenburg	Hagen-Vorhalle	WLW Brauxel 12x
	Kranenburg	Hagen-Vorhalle	WLW Ober Roden 4x
	Kranenburg	Hagen-Vorhalle	WLW Kranenburg Ausgang (3/3) 4x