

Deutsche Bundesbahn

Bundesbahndirektion Essen

Gültig
28.05. – 23.09.

Buchfahrplan

Heft zu Dienst C13

Dienstbeginn 05:25 Uhr in Blankenrode

enthält die Fahrpläne für die

Personen-, Güter-, und Leerzüge

der Strecken

Hagen-Vorhalle – Grünberg – Ober Roden – Kreuztal

Grünberg – Herbsthal

Ober Roden – Hompesch – Kaldenkirchen

Hompesch – Oedt

sowie

Zugbildungsvorschriften

für die in diesem Plan behandelten Züge

Nicht für Dritte

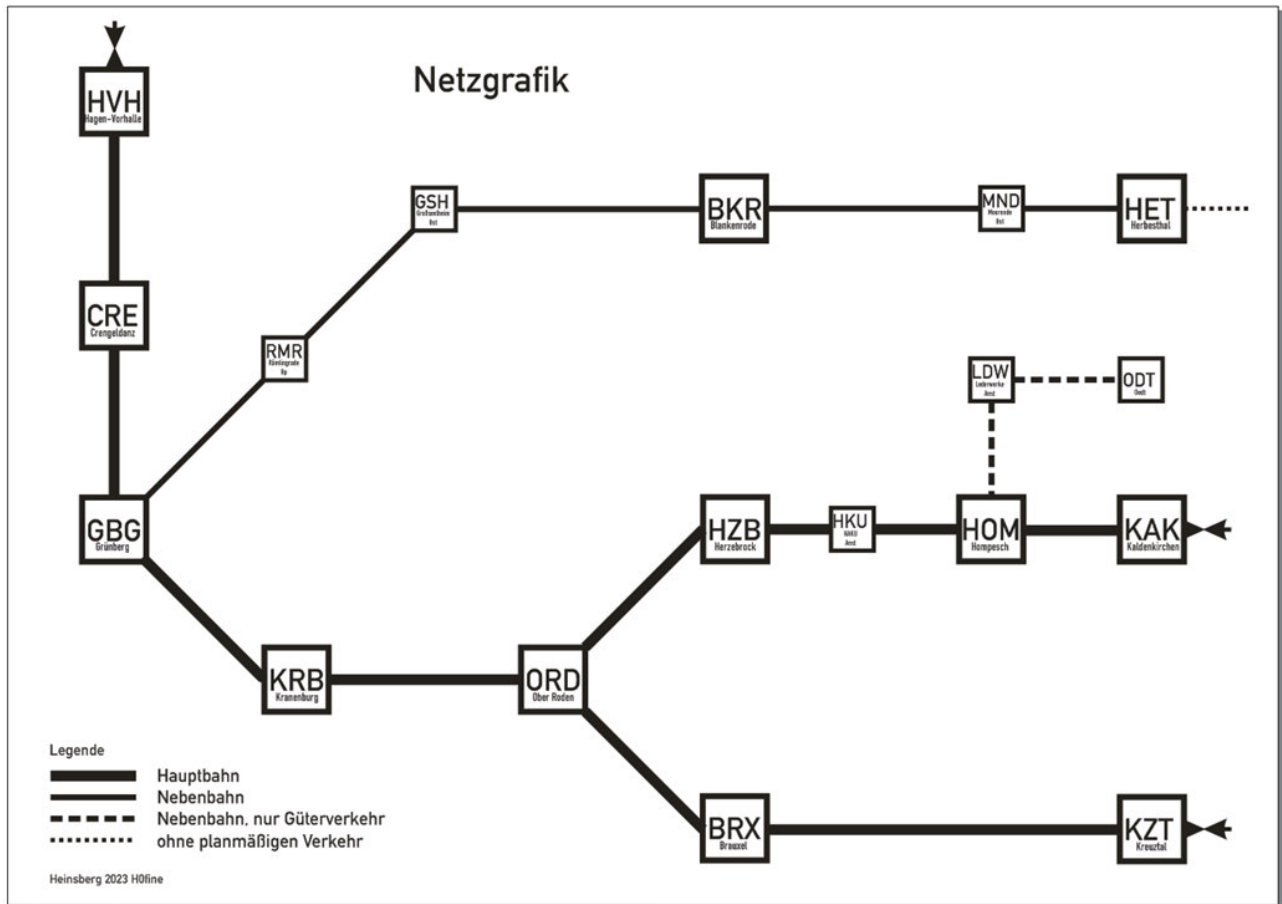

Dienstplan für N7402

Blankenrode	Aufrüsten, an Bahnsteig bereitstellen
Groß-Seelheim Hst	
Rämlingrade Hp	
Grünberg	
Crengeldanz	
Hagen-Vorhalle	798+998 abhängen, bleibt stehen (Ü7416)

N7402 (30,1) 2. Klasse Blankenrode – Hagen-Vorhalle

798+998.6+798+998.6

63 Mindestbr

			N7402					
1	2	3	4	5	4	5	4	5
Lage der Betriebsstelle km	Höchstgeschw. und Beschränkungen km/h	Betriebsstellen, ständige Langsamfahrstellen, verkürzter Vorsignalabstand	Ankunft	Abfahrt	Ankunft	Abfahrt	Ankunft	Abfahrt
15,0	50	Blankenrode		605				
9,4	60	Groß-Seelheim Hst	612	13				
6,1		Rämlingrade Hp	16	18				
0,0	80	Grünberg	26	34				
51,8		Crengeldanz	41	647				
43,4		Hagen-Vorhalle	655					
36,4								

Zugbildung

Nr.	von	nach	Bemerkungen

Dienstplan für N7411

Hagen-Vorhalle

Crengeldanz

Grünberg Mo+Mi+Do: GSW BKR aufnehmen, wird durch OL bereitgestellt

Rämlingrade Hp

Groß-Seelheim Hst

Blankenrode Mo+Mi+Do: GSW BKR abhängen, umfahren, auf Gl8 an GS abstellen;
Di+Do+Sa: GSW BKR auf Gl8 anhängen (für 7412)

N7411 (30,1) 2. Klasse Hagen-Vorhalle – Blankenrode

798+998.6

63 Mindestbr

			N7411					
1	2	3	4	5	4	5	4	5
Lage der Betriebsstelle km	Höchstgeschw. und Beschränkungen km/h	Betriebsstellen, ständige Langsamfahrstellen, verkürzter Vorsignalabstand	Ankunft	Abfahrt	Ankunft	Abfahrt	Ankunft	Abfahrt
36,4	80	Hagen-Vorhalle		1114				
43,4		Crengeldanz	1122	23				
51,8	60	Grünberg	30	41				
0,0								
6,1		Rämlingrade Hp	49	51				
9,4	50	Groß-Seelheim Hst	54	1155				
15,0		Blankenrode	1202					

Zugbildung

Nr.	von	nach	Bemerkungen
	Grünberg	Blankenrode	Stückgutwagen BKR 2x (Gs), Mo+Mi+Fr

Dienstplan für N7412

Blankenrode	Di+Do+Sa: GSW BKR anhängen
Groß-Seelheim Hst	
Rämlingrade Hp	
Grünberg	Di+Do+Sa: GSW BKR abhängen; Weiter als 7414

N7412 (30,1) 2. Klasse Blankenrode – Grünberg

798+998.6

63 Mindestbr

			N7412					
1	2	3	4	5	4	5	4	5
Lage der Betriebsstelle km	Höchstgeschw. und Beschränkungen km/h	Betriebsstellen, ständige Langsamfahrstellen, verkürzter Vorsignalabstand	Ankunft	Abfahrt	Ankunft	Abfahrt	Ankunft	Abfahrt
15,0	50	Blankenrode		13²³				
9,4	60	Groß-Seelheim Hst	13³⁰	34				
6,1		Rämlingrade Hp	37	13⁴¹				
0,0		Grünberg	13⁴⁹					

Zugbildung

Nr.	von	nach	Bemerkungen
	Blankenrode	Grünberg	Stückgutwagen BKR 2x (Gs), Di+Do+Sa

Dienstplan für N7414

Grünberg

Crengeldanz

Hagen-Vorhalle

N7414 (30,1) 2. Klasse Grünberg – Hagen-Vorhalle

798+998.6

63 Mindestbr

			N7414					
1	2	3	4	5	4	5	4	5
Lage der Betriebsstelle km	Höchstgeschw. und Beschränkungen km/h	Betriebsstellen, ständige Langsamfahrstellen, verkürzter Vorsignalabstand	Ankunft	Abfahrt	Ankunft	Abfahrt	Ankunft	Abfahrt
51,8	80	Grünberg		14³⁹				
43,4		Crengeldanz	14⁴⁶	14⁴⁹				
36,4		Hagen-Vorhalle	14⁵⁷					

Zugbildung

Nr.	von	nach	Bemerkungen

Dienstplan für N8417

Grünberg

Rämlingrade Hp

Groß-Seelheim Hst

Blankenrode

N8417 (30,1) 2. Klasse Grünberg – Blankenrode

798+998.0+998.6

63 Mindestbr

			N8417					
1	2	3	4	5	4	5	4	5
Lage der Betriebsstelle km	Höchstgeschw. und Beschränkungen km/h	Betriebsstellen, ständige Langsamfahrstellen, verkürzter Vorsignalabstand	Ankunft	Abfahrt	Ankunft	Abfahrt	Ankunft	Abfahrt
0,0	60	Grünberg		1722				
6,1		Rämlingrade Hp	1730	32				
9,4	50	Groß-Seelheim Hst	35	1736				
15,0		Blankenrode	1743					

Zugbildung

Nr.	von	nach	Bemerkungen

Dienstplan für N8418

Blankenrode

Groß-Seelheim Hst

Rämlingrade Hp

Grünberg Abstellen, abrüsten

N8418 (30,1) 2. Klasse Blankenrode – Grünberg

798+998.0+998.6

63 Mindestbr

			N8418					
1	2	3	4	5	4	5	4	5
Lage der Betriebsstelle km	Höchstgeschw. und Beschränkungen km/h	Betriebsstellen, ständige Langsamfahrstellen, verkürzter Vorsignalabstand	Ankunft	Abfahrt	Ankunft	Abfahrt	Ankunft	Abfahrt
15,0	50	Blankenrode		1755				
9,4	60	Groß-Seelheim Hst	1802	1803				
6,1		Rämlingrade Hp	06	1808				
0,0		Grünberg	1816					

Zugbildung

Nr.	von	nach	Bemerkungen