

# Deutsche Bundesbahn

## Bundesbahndirektion Essen

---

**Gültig**  
**28.05. – 23.09.**

# Buchfahrplan

## Heft zu Dienst B10

### Dienstbeginn 05:15 Uhr in Kreuztal

enthält die Fahrpläne für die

**Personen-, Güter-, und Leerzüge**

der Strecken

**Hagen-Vorhalle – Grünberg – Ober Roden – Kreuztal**

**Grünberg – Herbsthal**

**Ober Roden – Hompesch – Kaldenkirchen**

**Hompesch – Oedt**

sowie

## **Zugbildungsvorschriften**

für die in diesem Plan behandelten Züge

**Nicht für Dritte**



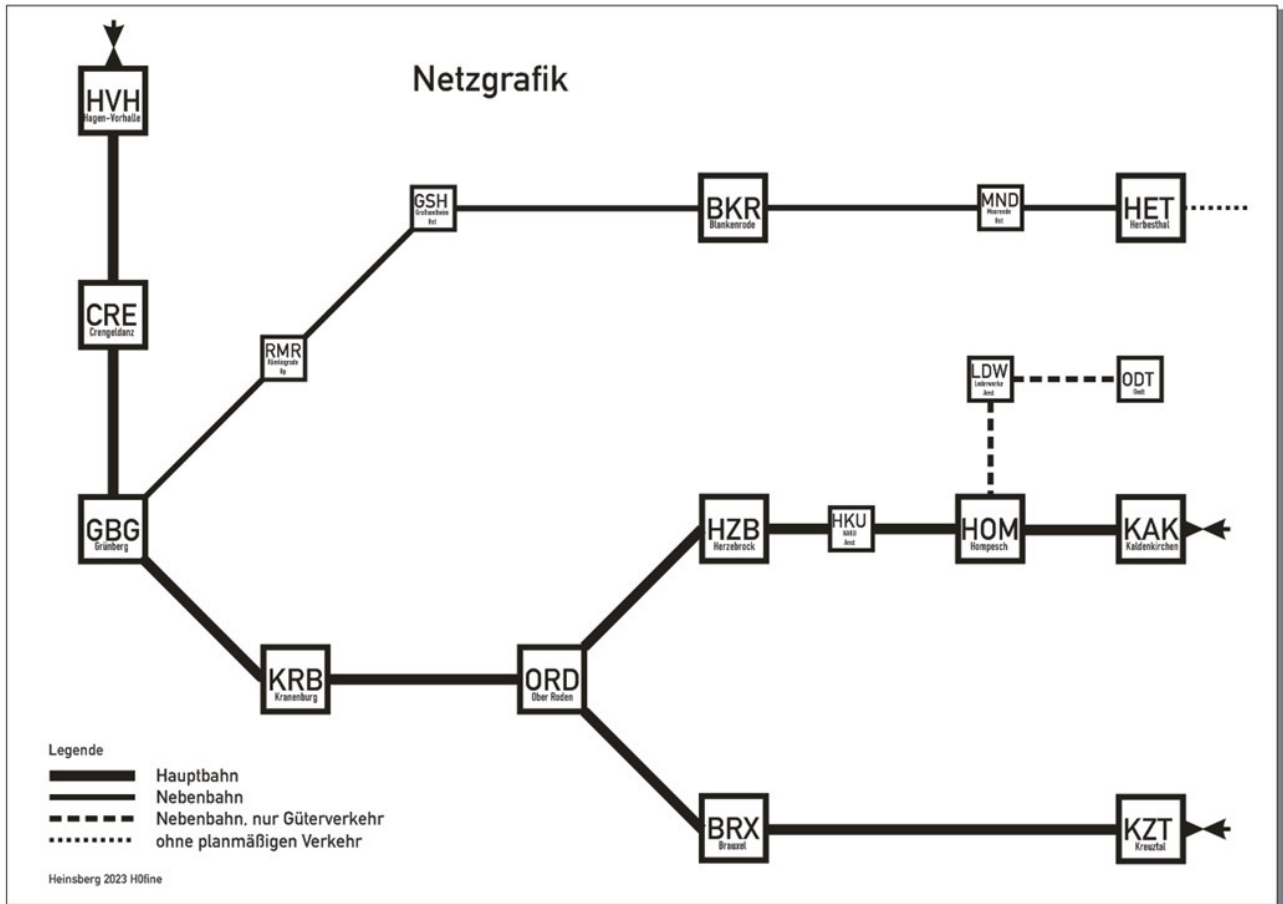

## Dienstplan für Ng65112

**Kreuztal**

**Ober Roden** GSW ORD, HOM, HKU, HZB, BRX abziehen, in GI1 abstellen

**Grünberg** GSW GBG u. BKR abhängen, werden von Ortslok abgezogen

**Hagen-Vorhalle**

### Ng65112 (70,1) Kreuztal – Hagen-Vorhalle

216

Last 36 Achsen

63 Mindestbr

			Ng65112					
1	2	3	4	5	4	5	4	5
Lage der Betriebsstelle km	Höchstgeschw. und Beschränkungen km/h	Betriebsstellen, ständige Langsamfahrstellen, verkürzter Vorsignalabstand	Ankunft	Abfahrt	Ankunft	Abfahrt	Ankunft	Abfahrt
87,3	<b>80</b>	<b>Kreuztal</b>		<b>616</b>				
81,0		<b>Brauxel</b>		<b>23</b>				
72,5		<b>Ober Roden</b>	<b>630</b>	<b>747</b>				
61,2		<b>Kranenburg</b>		<b>57</b>				
51,8		<b>Grünberg</b>	<b>805</b>	<b>832</b>				
43,4		<b>Crengeldanz</b>		<b>839</b>				
36,4		<b>Hagen-Vorhalle</b>	<b>847</b>					

### Zugbildung

Nr.	von	nach	Bemerkungen
	Kreuztal	Ober Roden	Stückgutwagen ORD 4x (Gbs)
	Kreuztal	Ober Roden	Stückgutwagen HOM 2x (Gs)
	Kreuztal	Ober Roden	Stückgutwagen HKU 2x (Gs)
	Kreuztal	Ober Roden	Stückgutwagen HZB 2x (Gs), Mo+Mi+Fr
	Kreuztal	Ober Roden	Stückgutwagen BRX 2x (Gs), Mo+Mi+Fr
	Kreuztal	Hagen-Vorhalle	Stückgutwagen HVH 20x (Gs, Gbs)
	Kreuztal	Grünberg	Stückgutwagen GBG 2x (Gbs)
	Kreuztal	Grünberg	Stückgutwagen BKR 2x (Gs), Mo+Mi+Fr

## Dienstplan für E3205

Hagen-Vorhalle

Grünberg

Kranenburg

Ober Roden

Herzebrock

Kaldenkirchen

### E3205 (20,1) 1. 2. Klasse Hagen-Vorhalle – Kaldenkirchen – Frankfurt (M.)

215

Last 16 Achsen

63 Mindestbr

			E3205					
1	2	3	4	5	4	5	4	5
Lage der Betriebsstelle km	Höchstgeschw. und Beschränkungen km/h	Betriebsstellen, ständige Langsamfahrstellen, verkürzter Vorsignalabstand	Ankunft	Abfahrt	Ankunft	Abfahrt	Ankunft	Abfahrt
36,4	<b>80</b>	Hagen-Vorhalle		<b>10<sup>17</sup></b>				
43,4		Crengeldanz		<b>25</b>				
51,8		Grünberg	<b>10<sup>32</sup></b>	<b>37</b>				
61,2		Kranenburg	<b>45</b>	<b>50</b>				
0,0	<b>60</b>	Ober Roden	<b>11<sup>00</sup></b>	<b>11<sup>05</sup></b>				
7,6		Herzebrock	<b>15</b>	<b>19</b>				
10,7	<b>70</b>	HAKU Anst		<b>24</b>				
17,0		Hompesch		<b>11<sup>29</sup></b>				
23,9		Kaldenkirchen	<b>11<sup>37</sup></b>					

## Zugbildung

Nr.	von	nach	Bemerkungen
	Hagen-Vorhalle	Kaldenkirchen	Byl+Byl+AByl+BDyl

## Dienstplan für E3216

Kaldenkirchen

Ober Roden

Kranenburg

Grünberg

Crengeldanz

Hagen-Vorhalle

### E3216 (20,1) 1. 2. Klasse Frankfurt (M.) – Kaldenkirchen – Hagen-Vorhalle

215

Last 16 Achsen

63 Mindestbr

			E3216					
1	2	3	4	5	4	5	4	5
Lage der Betriebsstelle km	Höchstgeschw. und Beschränkungen km/h	Betriebsstellen, ständige Langsamfahrstellen, verkürzter Vorsignalabstand	Ankunft	Abfahrt	Ankunft	Abfahrt	Ankunft	Abfahrt
23,9	<b>70</b>	<b>Kaldenkirchen</b>		<b>1612</b>				
17,0		<b>Hompesch</b>		<b>20</b>				
10,7	<b>60</b>	<b>HAKU Anst</b>		<b>25</b>				
7,6		<b>Herzebrock</b>		<b>30</b>				
72,5	<b>80</b>	<b>Ober Roden</b>	<b>1640</b>	<b>50</b>				
61,2		<b>Kranenburg</b>	<b>1700</b>	<b>1705</b>				
51,8		<b>Grünberg</b>	<b>13</b>	<b>16</b>				
43,4		<b>Crengeldanz</b>	<b>23</b>	<b>1727</b>				
36,4		<b>Hagen-Vorhalle</b>	<b>1735</b>					

### Zugbildung

Nr.	von	nach	Bemerkungen
	Kaldenkirchen	Hagen-Vorhalle	BDxI+AByl+Byl+Byl

# Dienstplan für Ng65113

**Hagen-Vorhalle**

**Crengeldanz**

**Grünberg** GSW GBG u.BKR werden von OL am Schluß beigestellt

**Ober Roden** GSW ORD, HOM, HKU, HZB, BRX werden von OL am Schluß beigestellt

**Kreuztal**

## Ng65113 (70,1) Hagen-Vorhalle – Kreuztal

216

Last 36 Achsen

63 Mindestbr

			Ng65113					
1	2	3	4	5	4	5	4	5
Lage der Betriebsstelle km	Höchstgeschw. und Beschränkungen km/h	Betriebsstellen, ständige Langsamfahrstellen, verkürzter Vorsignalabstand	Ankunft	Abfahrt	Ankunft	Abfahrt	Ankunft	Abfahrt
36,4	<b>80</b>	<b>Hagen-Vorhalle</b>		<b>18<sup>53</sup></b>				
43,4		<b>Crengeldanz</b>	<b>19<sup>01</sup></b>	<b>19<sup>12</sup></b>				
51,8		<b>Grünberg</b>	<b>19</b>	<b>35</b>				
61,2		<b>Kranenburg</b>		<b>43</b>				
72,5		<b>Ober Roden</b>	<b>53</b>	<b>20<sup>25</sup></b>				
81,0		<b>Brauxel</b>		<b>20<sup>32</sup></b>				
87,3		<b>Kreuztal</b>	<b>20<sup>39</sup></b>					

### Zugbildung

Nr.	von	nach	Bemerkungen
	Hagen-Vorhalle	Kreuztal	Stückgutwagen HVH 20x (Gs, Gbs)
	Grünberg	Kreuztal	Stückgutwagen GBG 2x (Gbs)
	Grünberg	Kreuztal	Stückgutwagen BKR 2x (Gs), Di+Do+Sa
	Ober Roden	Kreuztal	Stückgutwagen ORD 4x (Gbs)
	Ober Roden	Kreuztal	Stückgutwagen HOM 2x (Gs)
	Ober Roden	Kreuztal	Stückgutwagen HZB 2x (Gs), Di+Do+Fr
	Ober Roden	Kreuztal	Stückgutwagen HZB 2x (Gs), Di+Do+Sa
	Ober Roden	Kreuztal	Stückgutwagen BRX 2x (Gs), Di+Do+Sa