

Deutsche Bundesbahn

Bundesbahndirektion Essen

Gültig
28.05. – 23.09.

Buchfahrplan

Heft zu Dienst C16

Dienstbeginn 05:13 Uhr in Grünberg

enthält die Fahrpläne für die

Personen-, Güter-, und Leerzüge

der Strecken

Hagen-Vorhalle – Grünberg – Ober Roden – Kreuztal

Grünberg – Herbsthal

Ober Roden – Hompesch – Kaldenkirchen

Hompesch – Oedt

sowie

Zugbildungsvorschriften

für die in diesem Plan behandelten Züge

Nicht für Dritte

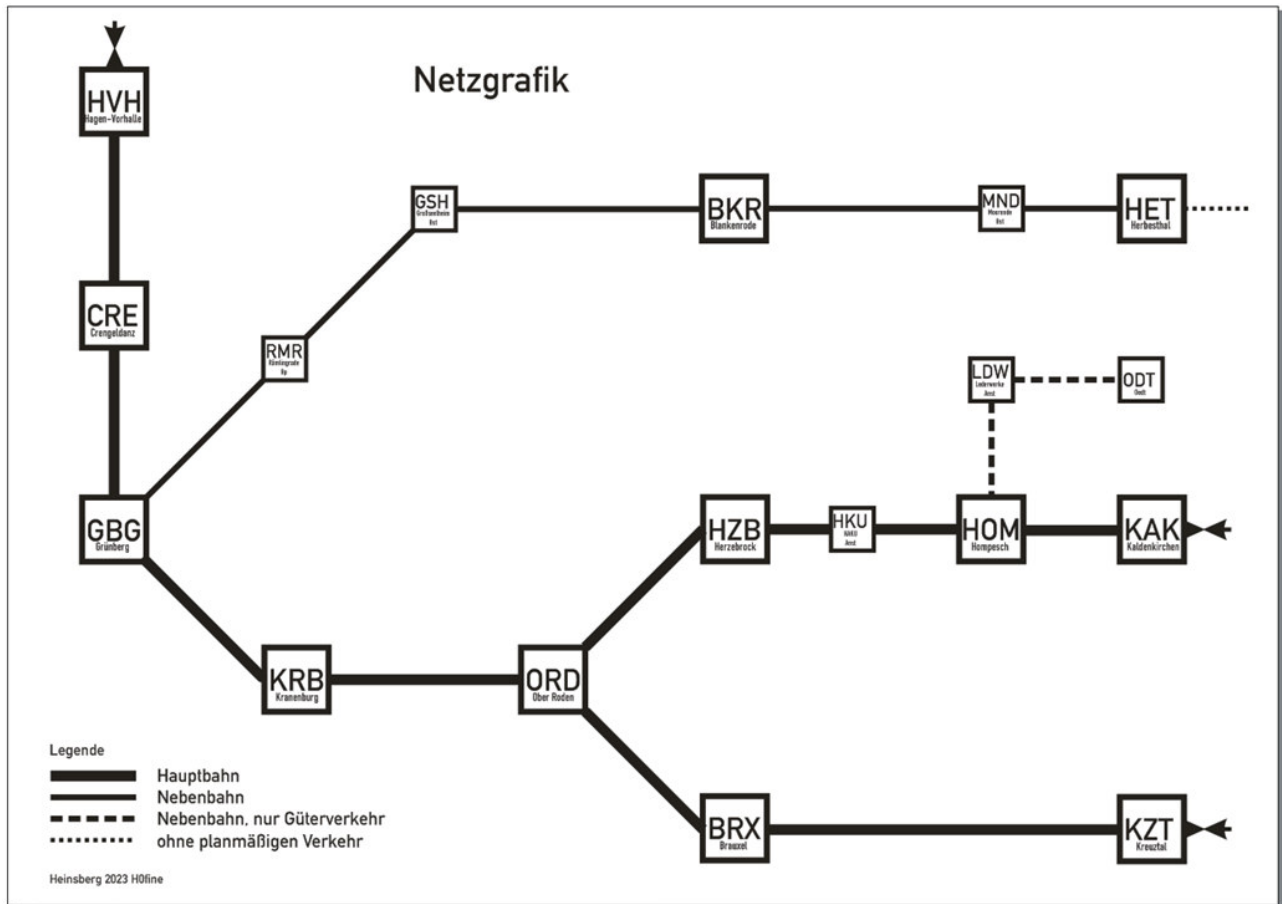

Dienstplan für Lt33401

Grünberg Aus Abstellung auf Gl3 bereitstellen.

Rämlingrade Hp

Groß-Seelheim Hst

Blankenrode

Lt33401 (30,2) 2. Klasse Grünberg – Blankenrode

798+998.0+998.6

63 Mindestbr

			Lt33401					
1	2	3	4	5	4	5	4	5
Lage der Betriebsstelle km	Höchstgeschw. und Beschränkungen km/h	Betriebsstellen, ständige Langsamfahrstellen, verkürzter Vorsignalabstand	Ankunft	Abfahrt	Ankunft	Abfahrt	Ankunft	Abfahrt
0,0	60	Grünberg		543				
6,1		Rämlingrade Hp		51				
9,4	50	Groß-Seelheim Hst		554				
15,0		Blankenrode	601					

Zugbildung

Nr.	von	nach	Bemerkungen

Dienstplan für N8404

Blankenrode
Groß-Seelheim Hst
Rämlingrade Hp
Grünberg Nach Gl.8 wegsetzen

N8404 (30,1) 2. Klasse Blankenrode – Grünberg

798+998.0+998.6

63 Mindestbr

			N8404					
1	2	3	4	5	4	5	4	5
Lage der Betriebsstelle km	Höchstgeschw. und Beschränkungen km/h	Betriebsstellen, ständige Langsamfahrstellen, verkürzter Vorsignalabstand	Ankunft	Abfahrt	Ankunft	Abfahrt	Ankunft	Abfahrt
15,0	50	Blankenrode		628				
9,4	60	Groß-Seelheim Hst	635	37				
6,1		Rämlingrade Hp	40	642				
0,0		Grünberg	650					

Zugbildung

Nr.	von	nach	Bemerkungen

Dienstplan für N8403

Grünberg	Am Bahnsteig bereitstellen
Rämlingrade Hp	
Groß-Seelheim Hst	
Blankenrode	

N8403 (30,1) 2. Klasse Grünberg – Blankenrode

798+998.0+998.6

63 Mindestbr

			N8403					
1	2	3	4	5	4	5	4	5
Lage der Betriebsstelle km	Höchstgeschw. und Beschränkungen km/h	Betriebsstellen, ständige Langsamfahrstellen, verkürzter Vorsignalabstand	Ankunft	Abfahrt	Ankunft	Abfahrt	Ankunft	Abfahrt
0,0	60	Grünberg		830				
6,1		Rämlingrade Hp	838	39				
9,4	50	Groß-Seelheim Hst	42	843				
15,0		Blankenrode	850					

Zugbildung

Nr.	von	nach	Bemerkungen

Dienstplan für N8406

Blankenrode

Groß-Seelheim Hst

Rämlingrade Hp

Grünberg

Abstellen Gl.8

N8406 (30,1) 2. Klasse Blankenrode – Grünberg

798+998.0+998.6

63 Mindestbr

			N8406					
1	2	3	4	5	4	5	4	5
Lage der Betriebsstelle km	Höchstgeschw. und Beschränkungen km/h	Betriebsstellen, ständige Langsamfahrstellen, verkürzter Vorsignalabstand	Ankunft	Abfahrt	Ankunft	Abfahrt	Ankunft	Abfahrt
15,0	50	Blankenrode		901				
9,4	60	Groß-Seelheim Hst	908	09				
6,1		Rämlingrade Hp	12	914				
0,0		Grünberg	922					

Zugbildung

Nr.	von	nach	Bemerkungen

Dienstplan für E3212

Kaldenkirchen

Hompesch

HAKU Anst

Herzebrock

Ober Roden

Kranenburg

Grünberg

Crengeldanz

Hagen-Vorhalle

E3212 (20,1) 1. 2. Klasse Gießen – Kaldenkirchen – Hagen-Vorhalle

624+924+624

63 Mindestbr

			E3212					
1	2	3	4	5	4	5	4	5
Lage der Betriebsstelle km	Höchstgeschw. und Beschränkungen km/h	Betriebsstellen, ständige Langsamfahrstellen, verkürzter Vorsignalabstand	Ankunft	Abfahrt	Ankunft	Abfahrt	Ankunft	Abfahrt
23,9	70	Kaldenkirchen		1350				
17,0		Hompesch		58				
10,7	60	HAKU Anst		1403				
7,6		Herzebrock	1408	11				
72,5	80	Ober Roden	21	35				
61,2		Kranenburg	45	50				
51,8		Grünberg	58	1507				
43,4		Crengeldanz	1514	1517				
36,4		Hagen-Vorhalle	1525					

Dienstplan für E3215

Hagen-Vorhalle

Crengeldanz

Grünberg

Kranenburg

Ober Roden

Herzebrock

HAKU Anst

Hompesch

Kaldenkirchen

E3215 (20,1) 1. 2. Klasse Hagen-Vorhalle – Kaldenkirchen – Gießen

624+924+624

63 Mindestbr

			E3215					
1	2	3	4	5	4	5	4	5
Lage der Betriebsstelle km	Höchstgeschw. und Beschränkungen km/h	Betriebsstellen, ständige Langsamfahrstellen, verkürzter Vorsignalabstand	Ankunft	Abfahrt	Ankunft	Abfahrt	Ankunft	Abfahrt
36,4	80	Hagen-Vorhalle		1550				
43,4		Crengeldanz		58				
51,8		Grünberg	1605	1609				
61,2		Kranenburg	17	26				
0,0	60	Ober Roden	36	50				
7,6		Herzebrock		1700				
10,7	70	HAKU Anst		05				
17,0		Hompesch		1710				
23,9		Kaldenkirchen	1718					