

Deutsche Bundesbahn

Bundesbahndirektion Essen

Gültig
28.05. – 23.09.

Buchfahrplan

Heft zu Dienst C14

Dienstbeginn 05:16 Uhr in Ober Roden

enthält die Fahrpläne für die

Personen-, Güter-, und Leerzüge

der Strecken

Hagen-Vorhalle – Grünberg – Ober Roden – Kreuztal

Grünberg – Herbsthal

Ober Roden – Hompesch – Kaldenkirchen

Hompesch – Oedt

sowie

Zugbildungsvorschriften

für die in diesem Plan behandelten Züge

Nicht für Dritte

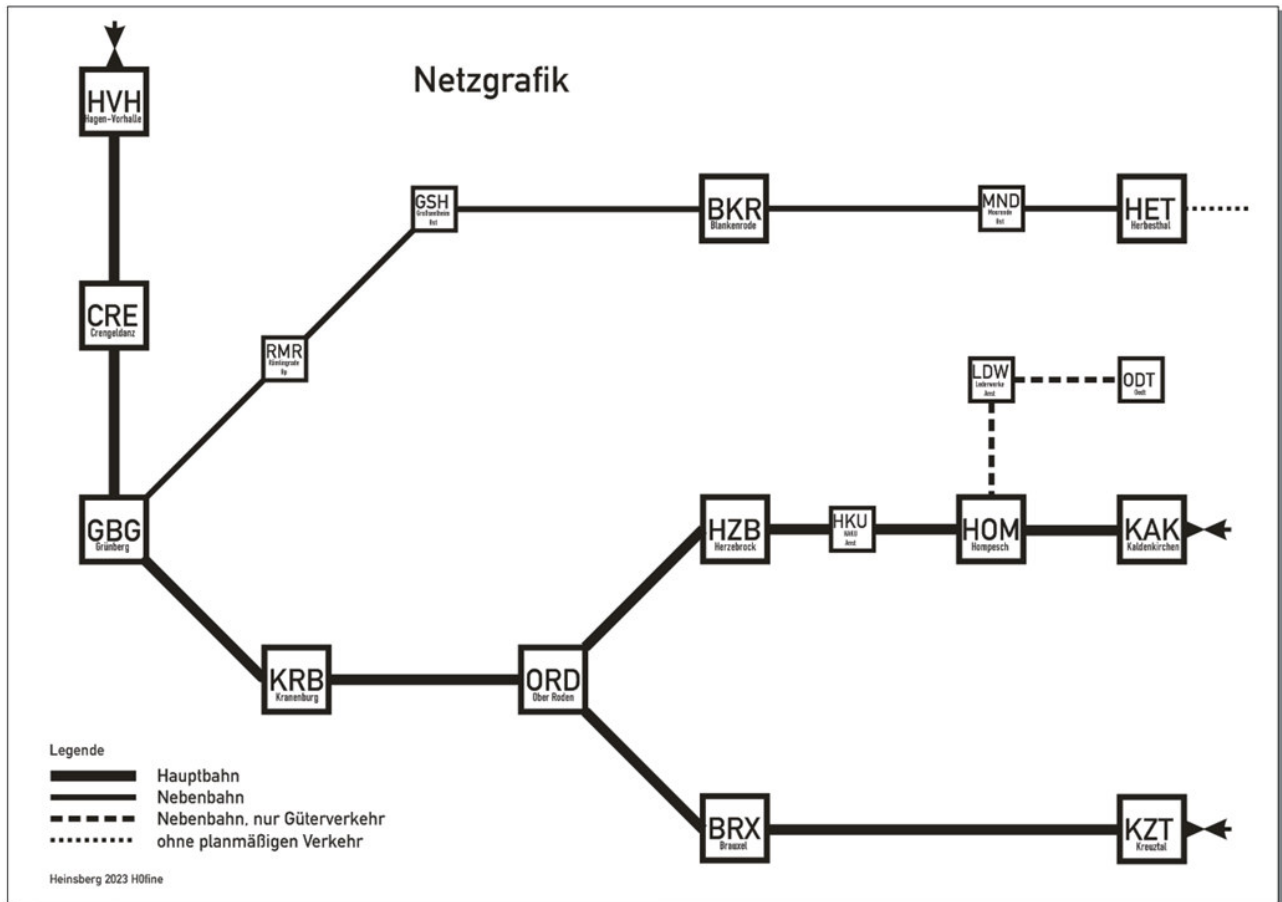

Dienstplan für N8201

Ober Roden Aus Abstellung G17/18 an Bahnsteig bereitstellen

Herzebrock

HAKU Anst

Hompesch

Kaldenkirchen

N8201 (30,1) 1. 2. Klasse Ober Roden – Kaldenkirchen

212 (Wz)

Last 12 Achsen

63 Mindestbr

			N8201					
1	2	3	4	5	4	5	4	5
Lage der Betriebsstelle km	Höchstgeschw. und Beschränkungen km/h	Betriebsstellen, ständige Langsamfahrstellen, verkürzter Vorsignalabstand	Ankunft	Abfahrt	Ankunft	Abfahrt	Ankunft	Abfahrt
0,0	60	Ober Roden		616				
7,6		Herzebrock	626	30				
10,7	70	HAKU Anst		35				
17,0		Hompesch	40	646				
23,9		Kaldenkirchen	654					

Zugbildung

Nr.	von	nach	Bemerkungen
	Ober Roden	Kaldenkirchen	BDnf+ABnb+Bnb

Dienstplan für N8206

Kaldenkirchen

Hompesch

HAKU Anst

Herzebrock

Ober Roden

N8206 (30,1) 1. 2. Klasse Kaldenkirchen – Ober Roden

212 (Wz)

Last 12 Achsen

63 Mindestbr

			N8206					
1	2	3	4	5	4	5	4	5
Lage der Betriebsstelle km	Höchstgeschw. und Beschränkungen km/h	Betriebsstellen, ständige Langsamfahrstellen, verkürzter Vorsignalabstand	Ankunft	Abfahrt	Ankunft	Abfahrt	Ankunft	Abfahrt
23,9	70	Kaldenkirchen		802				
17,0		Hompesch	810	16				
10,7	60	HAKU Anst		21				
7,6		Herzebrock	26	840				
0,0		Ober Roden	850					

Zugbildung

Nr.	von	nach	Bemerkungen
	Kaldenkirchen	Ober Roden	Bnb+ABnb+BDnf

Dienstplan für N8207

Ober Roden	GSW HOM wird durch OL ORD am Schluss beigestellt. Zg2 an GSW anbringen.
Herzebrock	
HAKU Anst	
Hompesch	
Kaldenkirchen	GSW HOM wird durch ZLok69252 abgezogen.

N8207 (30,1) 1. 2. Klasse Ober Roden – Kaldenkirchen – Marburg

212 (Wz)

Last 14 Achsen

63 Mindestbr

			N8207					
1	2	3	4	5	4	5	4	5
Lage der Betriebsstelle km	Höchstgeschw. und Beschränkungen km/h	Betriebsstellen, ständige Langsamfahrstellen, verkürzter Vorsignalabstand	Ankunft	Abfahrt	Ankunft	Abfahrt	Ankunft	Abfahrt
0,0	60	Ober Roden		902				
7,6		Herzebrock	912	16				
10,7	70	HAKU Anst		21				
17,0		Hompesch	26	932				
23,9		Kaldenkirchen	940					

Zugbildung

Nr.	von	nach	Bemerkungen
	Ober Roden	Kaldenkirchen	BDnf+ABnb+Bnb
	Ober Roden	Kaldenkirchen	Stückgutwagen HOM 2x (Gs)

Dienstplan für N8212

Kaldenkirchen

Hompesch

HAKU Anst

Herzebrock

Ober Roden

N8212 (30,1) 1. 2. Klasse Marburg – Kaldenkirchen – Ober Roden

212 (Wz)

Last 12 Achsen

63 Mindestbr

			N8212					
1	2	3	4	5	4	5	4	5
Lage der Betriebsstelle km	Höchstgeschw. und Beschränkungen km/h	Betriebsstellen, ständige Langsamfahrstellen, verkürzter Vorsignalabstand	Ankunft	Abfahrt	Ankunft	Abfahrt	Ankunft	Abfahrt
23,9	70	Kaldenkirchen		1217				
17,0		Hompesch	1225	31				
10,7	60	HAKU Anst		36				
7,6		Herzebrock	41	1245				
0,0		Ober Roden	1255					

Zugbildung

Nr.	von	nach	Bemerkungen
	Kaldenkirchen	Ober Roden	Bnb+ABnb+BDnf

Dienstplan für N8113

Ober Roden

Brauxel

Kreuztal

N8113 (30,1) 1. 2. Klasse Ober Roden – Kreuztal

212 (Wz)

Last 12 Achsen

63 Mindestbr

			N8113					
1	2	3	4	5	4	5	4	5
Lage der Betriebsstelle km	Höchstgeschw. und Beschränkungen km/h	Betriebsstellen, ständige Langsamfahrstellen, verkürzter Vorsignalabstand	Ankunft	Abfahrt	Ankunft	Abfahrt	Ankunft	Abfahrt
72,5	80	Ober Roden		1315				
81,0		Brauxel	1322	1327				
87,3		Kreuztal	1334					

Zugbildung

Nr.	von	nach	Bemerkungen
	Ober Roden	Kreuztal	BDnf+ABnb+Bnb

Dienstplan für N8314

Kreuztal

Brauxel

Ober Roden

Herzebrock

HAKU Anst

Hompesch

Kaldenkirchen

N8314 (30,1) 1. 2. Klasse Kreuztal – Kaldenkirchen

212 (Wz)

Last 12 Achsen

63 Mindestbr

			N8314					
1	2	3	4	5	4	5	4	5
Lage der Betriebsstelle km	Höchstgeschw. und Beschränkungen km/h	Betriebsstellen, ständige Langsamfahrstellen, verkürzter Vorsignalabstand	Ankunft	Abfahrt	Ankunft	Abfahrt	Ankunft	Abfahrt
87,3	80	Kreuztal		1346				
81,0		Brauxel	1353	58				
0,0	60	Ober Roden	1405	1439				
7,6		Herzebrock	49	53				
10,7	70	HAKU Anst		58				
17,0		Hompesch	1503	1510				
23,9		Kaldenkirchen	1518					

Zugbildung

Nr.	von	nach	Bemerkungen
	Kreuztal	Kaldenkirchen	Bnb+ABnb+BDnf

Dienstplan für N8214

Kaldenkirchen

Hompesch

HAKU Anst

Herzebrock

Ober Roden

N8214 (30,1) 1. 2. Klasse Kaldenkirchen – Ober Roden

212 (Wz)

Last 12 Achsen

63 Mindestbr

			N8214					
1	2	3	4	5	4	5	4	5
Lage der Betriebsstelle km	Höchstgeschw. und Beschränkungen km/h	Betriebsstellen, ständige Langsamfahrstellen, verkürzter Vorsignalabstand	Ankunft	Abfahrt	Ankunft	Abfahrt	Ankunft	Abfahrt
23,9	70	Kaldenkirchen		1532				
17,0		Hompesch	1540	50				
10,7	60	HAKU Anst		55				
7,6		Herzebrock	1600	1610				
0,0		Ober Roden	1620					

Zugbildung

Nr.	von	nach	Bemerkungen
	Kaldenkirchen	Ober Roden	Bnb+ABnb+BDnf

Dienstplan für N8217

Ober Roden

Herzebrock

HAKU Anst

Hompesch

Kaldenkirchen

N8217 (30,1) 1. 2. Klasse Ober Roden – Kaldenkirchen

212 (Wz)

Last 12 Achsen

63 Mindestbr

			N8217					
1	2	3	4	5	4	5	4	5
Lage der Betriebsstelle km	Höchstgeschw. und Beschränkungen km/h	Betriebsstellen, ständige Langsamfahrstellen, verkürzter Vorsignalabstand	Ankunft	Abfahrt	Ankunft	Abfahrt	Ankunft	Abfahrt
0,0	60	Ober Roden		1719				
7,6		Herzebrock	1729	33				
10,7	70	HAKU Anst		38				
17,0		Hompesch	43	1753				
23,9		Kaldenkirchen	1801					

Zugbildung

Nr.	von	nach	Bemerkungen
	Ober Roden	Kaldenkirchen	BDnf+ABnb+Bnb

Dienstplan für N8218

Kaldenkirchen

Hompesch

HAKU Anst

Herzebrock

Ober Roden Gl17/18 abstellen

N8218 (30,1) 1. 2. Klasse Kaldenkirchen – Ober Roden

212 (Wz)

Last 12 Achsen

63 Mindestbr

			N8218					
1	2	3	4	5	4	5	4	5
Lage der Betriebsstelle km	Höchstgeschw. und Beschränkungen km/h	Betriebsstellen, ständige Langsamfahrstellen, verkürzter Vorsignalabstand	Ankunft	Abfahrt	Ankunft	Abfahrt	Ankunft	Abfahrt
23,9	70	Kaldenkirchen		1836				
17,0		Hompesch	1844	49				
10,7	60	HAKU Anst		54				
7,6		Herzebrock	59	1903				
0,0		Ober Roden	1913					

Zugbildung

Nr.	von	nach	Bemerkungen
	Kaldenkirchen	Ober Roden	Bnb+ABnb+BDnf