

Deutsche Bundesbahn

Bundesbahndirektion Essen

Gültig
28.05. – 23.09.

Buchfahrplan

Heft zu Dienst C12

Dienstbeginn 05:15 Uhr in Hagen-Vorhalle

enthält die Fahrpläne für die

Personen-, Güter-, und Leerzüge

der Strecken

Hagen-Vorhalle – Grünberg – Ober Roden – Kreuztal

Grünberg – Herbsthal

Ober Roden – Hompesch – Kaldenkirchen

Hompesch – Oedt

sowie

Zugbildungsvorschriften

für die in diesem Plan behandelten Züge

Nicht für Dritte

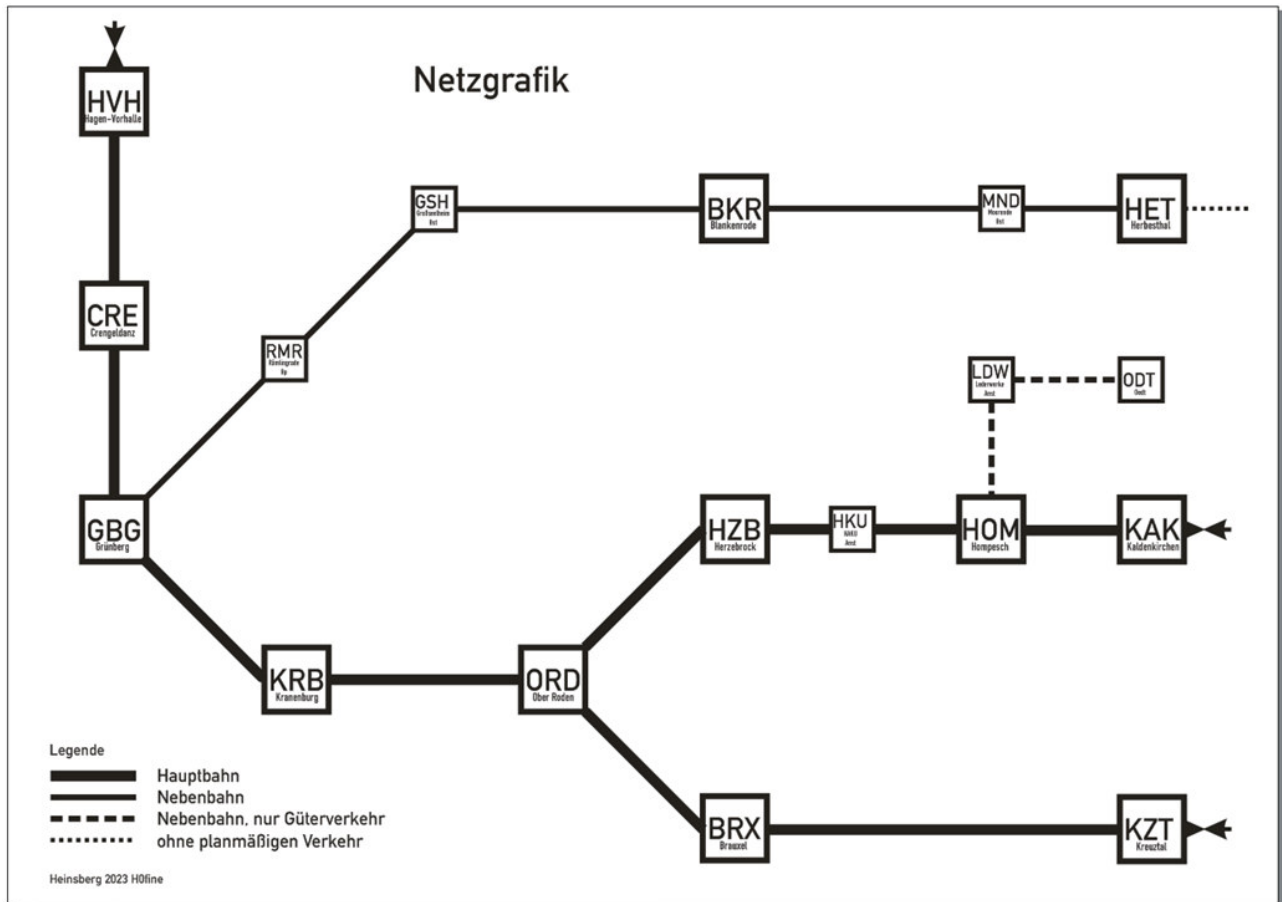

Dienstplan für E3101

| | |
|-----------------------|--|
| Hagen-Vorhalle | Postwg einstellen |
| Crengeldanz | |
| Grünberg | |
| Kranenburg | |
| Ober Roden | |
| Brauxel | |
| Kreuztal | Postwg ausstellen, Umfahren (wird E3106) |

E3101 (20,1) 1. 2. Klasse Hagen-Vorhalle – Kreuztal – Siegen

215

Last 20 Achsen

63 Mindestbr

| | | | E3101 | | | | | |
|----------------------------|---------------------------------------|---|------------|------------|---------|---------|---------|---------|
| 1 | 2 | 3 | 4 | 5 | 4 | 5 | 4 | 5 |
| Lage der Betriebsstelle km | Höchstgeschw. und Beschränkungen km/h | Betriebsstellen, ständige Langsamfahrstellen, verkürzter Vorsignalabstand | Ankunft | Abfahrt | Ankunft | Abfahrt | Ankunft | Abfahrt |
| 36,4 | 80 | Hagen-Vorhalle | | 610 | | | | |
| 43,4 | | Crengeldanz | 618 | 22 | | | | |
| 51,8 | | Grünberg | 29 | 32 | | | | |
| 61,2 | | Kranenburg | 40 | 42 | | | | |
| 72,5 | | Ober Roden | 52 | 58 | | | | |
| 81,0 | | Brauxel | | 705 | | | | |
| 87,3 | | Kreuztal | 712 | | | | | |

Zugbildung

| Nr. | von | nach | Bemerkungen |
|-----|----------------|----------|-------------|
| | Hagen-Vorhalle | Kreuztal | B+AB+B+BD |
| | Hagen-Vorhalle | Kreuztal | Post-t/21 |

Dienstplan für E3106

| |
|----------------|
| Kreuztal |
| Brauxel |
| Ober Roden |
| Kranenburg |
| Grünberg |
| Crengeldanz |
| Hagen-Vorhalle |

E3106 (20,1) 1. 2. Klasse Siegen – Kreuztal – Hagen-Vorhalle

215

Last 16 Achsen

63 Mindestbr

| | | | E3106 | | | | | |
|----------------------------|---------------------------------------|---|------------------------|------------------------|---------|---------|---------|---------|
| 1 | 2 | 3 | 4 | 5 | 4 | 5 | 4 | 5 |
| Lage der Betriebsstelle km | Höchstgeschw. und Beschränkungen km/h | Betriebsstellen, ständige Langsamfahrstellen, verkürzter Vorsignalabstand | Ankunft | Abfahrt | Ankunft | Abfahrt | Ankunft | Abfahrt |
| 87,3 | 80 | Kreuztal | | 10⁴⁸ | | | | |
| 81,0 | | Brauxel | | 55 | | | | |
| 72,5 | | Ober Roden | 11⁰² | 11¹² | | | | |
| 61,2 | | Kranenburg | 22 | 26 | | | | |
| 51,8 | | Grünberg | 34 | 37 | | | | |
| 43,4 | | Crengeldanz | | 11⁴⁴ | | | | |
| 36,4 | | Hagen-Vorhalle | 11⁵² | | | | | |

Zugbildung

| | | | |
|-----|----------|----------------|-------------|
| Nr. | von | nach | Bemerkungen |
| | Kreuztal | Hagen-Vorhalle | BD+B+AB+B |

Dienstplan für N7117

Hagen-Vorhalle

Crengeldanz

Grünberg

Kranenburg

Ober Roden

N7117 (30,1) 1. 2. Klasse Hagen-Vorhalle – Ober Roden

212

Last 16 Achsen

63 Mindestbr

| | | | N7117 | | | | | |
|----------------------------|---------------------------------------|---|-------------|------------------------|---------|---------|---------|---------|
| 1 | 2 | 3 | 4 | 5 | 4 | 5 | 4 | 5 |
| Lage der Betriebsstelle km | Höchstgeschw. und Beschränkungen km/h | Betriebsstellen, ständige Langsamfahrstellen, verkürzter Vorsignalabstand | Ankunft | Abfahrt | Ankunft | Abfahrt | Ankunft | Abfahrt |
| 36,4 | 80 | Hagen-Vorhalle | | 16⁵² | | | | |
| 43,4 | | Crengeldanz | 1700 | 1703 | | | | |
| 51,8 | | Grünberg | 10 | 20 | | | | |
| 61,2 | | Kranenburg | 28 | 1731 | | | | |
| 72,5 | | Ober Roden | 1741 | | | | | |

Zugbildung

| Nr. | von | nach | Bemerkungen |
|-----|----------------|------------|--------------|
| | Hagen-Vorhalle | Ober Roden | By+ABy+Bü+Dy |

Dienstplan für N8119

Ober Roden

Brauxel

Kreuztal

N8119 (30,1) 1. 2. Klasse Ober Roden – Kreuztal

515+815

63 Mindestbr

| | | | N8119 | | | | | |
|----------------------------|---------------------------------------|---|-------------|-------------|---------|---------|---------|---------|
| 1 | 2 | 3 | 4 | 5 | 4 | 5 | 4 | 5 |
| Lage der Betriebsstelle km | Höchstgeschw. und Beschränkungen km/h | Betriebsstellen, ständige Langsamfahrstellen, verkürzter Vorsignalabstand | Ankunft | Abfahrt | Ankunft | Abfahrt | Ankunft | Abfahrt |
| 72,5 | 80 | Ober Roden | | 1821 | | | | |
| 81,0 | | Brauxel | 1828 | 1830 | | | | |
| 87,3 | | Kreuztal | 1837 | | | | | |

Zugbildung

| Nr. | von | nach | Bemerkungen |
|-----|-----|------|-------------|
| | | | |