

# Deutsche Bundesbahn

## Bundesbahndirektion Essen

---

Gültig  
28.05. – 23.09.

# Buchfahrplan

## Heft zu Dienst A 2

### Dienstbeginn 05:15 Uhr in Kaldenkirchen

enthält die Fahrpläne für die

**Personen-, Güter-, und Leerzüge**

der Strecken

**Hagen-Vorhalle – Grünberg – Ober Roden – Kreuztal**

**Grünberg – Herbsthal**

**Ober Roden – Hompesch – Kaldenkirchen**

**Hompesch – Oedt**

sowie

## Zugbildungsvorschriften

für die in diesem Plan behandelten Züge

**Nicht für Dritte**



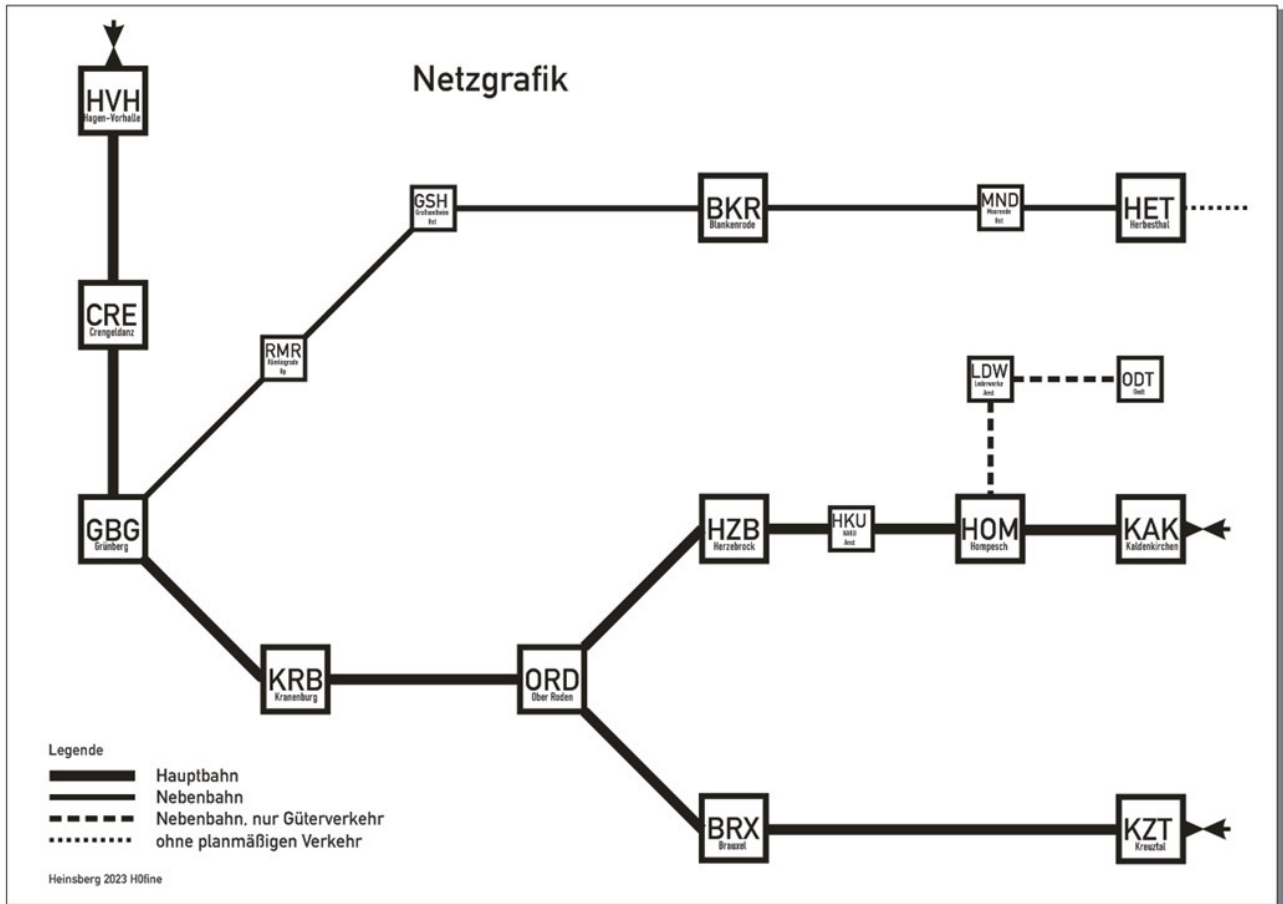

## Dienstplan für N8302

<b>Kaldenkirchen</b>	Zug bilden
<b>Hompesch</b>	
<b>HAKU Anst</b>	
<b>Herzebrock</b>	
<b>Ober Roden</b>	Lokwechsel: ZLok KAK-ORD+Expressgutwagen abhängen; Weiter als 14226

### N8302 (30,1) Kaldenkirchen – Kreuztal

211 Last 20 Achsen, ab ORD 16 Achsen 63 Mindestbr

			N8302					
1	2	3	4	5	4	5	4	5
Lage der Betriebsstelle km	Höchstgeschw. und Beschränkungen km/h	Betriebsstellen, ständige Langsamfahrstellen, verkürzter Vorsignalabstand	Ankunft	Abfahrt	Ankunft	Abfahrt	Ankunft	Abfahrt
23,9	<b>70</b>	<b>Kaldenkirchen</b>		<b>557</b>				
17,0		<b>Hompesch</b>	<b>605</b>	<b>610</b>				
10,7	<b>60</b>	<b>HAKU Anst</b>		<b>15</b>				
7,6		<b>Herzebrock</b>	<b>20</b>	<b>34</b>				
0,0	<b>80</b>	<b>Ober Roden</b>	<b>744</b>	<b>710</b>				

### Zugbildung

Nr.	von	nach	Bemerkungen
	Kaldenkirchen	Ober Roden	Expr KAK 1xMDyg o. Dm
	Kaldenkirchen	Kreuztal	B4yg+AB4yg+B4yg+B4yg

## Dienstplan für ExprE14226

<b>Ober Roden</b>	Abfahrt 3105 abwarten. danach Expressgutwagen aus 3105 auf Gl4 anhängen. Umsetzen auf Gl6.
<b>Kranenburg</b>	Expressgutwg. abhängen. Weiter siehe Üg 69233.

## ExprE14226 (15,1) Ober Roden – Kranenburg

211

Last 8 Achsen

63 Mindestbr

			ExprE14226					
1	2	3	4	5	4	5	4	5
Lage der Betriebsstelle km	Höchstgeschw. und Beschränkungen km/h	Betriebsstellen, ständige Langsamfahrstellen, verkürzter Vorsignalabstand	Ankunft	Abfahrt	Ankunft	Abfahrt	Ankunft	Abfahrt
72,5	<b>80</b>	<b>Ober Roden</b>		<b>827</b>				
61,2		<b>Kranenburg</b>	<b>837</b>					

### Zugbildung

Nr.	von	nach	Bemerkungen
	Ober Roden	Kranenburg	Expr KAK 1xMDyg o. Dm
	Ober Roden	Kranenburg	Expr KZT 1xMDyg o. Dm

## Dienstplan für Üg69233

<b>Kranenburg</b>	Von Gl.5 nach Gl.6 fahren. Wagen werden durch OL beigestellt.
<b>Ober Roden</b>	WLV ORD+BRX wird durch OL abgezogen. GSW HZB und HKU wird durch OL am Schluß beigestellt (Mo+Mi+Fr).
<b>Herzebrock</b>	Weiter als 69295(Spf)

## Üg69233 (76,1) Kranenburg – Herzebrock

211

Last 26 ab ORD 14 Achsen

63 Mindestbr

			Üg69233					
1	2	3	4	5	4	5	4	5
Lage der Betriebsstelle km	Höchstgeschw. und Beschränkungen km/h	Betriebsstellen, ständige Langsamfahrstellen, verkürzter Vorsignalabstand	Ankunft	Abfahrt	Ankunft	Abfahrt	Ankunft	Abfahrt
61,2	<b>80</b>	<b>Kranenburg</b>		<b>10<sup>33</sup></b>				
0,0	<b>60</b>	<b>Ober Roden</b>	<b>10<sup>43</sup></b>	<b>11<sup>19</sup></b>				
7,6		<b>Herzebrock</b>	<b>11<sup>29</sup></b>					

## Zugbildung

Nr.	von	nach	Bemerkungen
	Kranenburg	Herzebrock	WLV HAKU 4x
	Kranenburg	Herzebrock	WLV Herzebrock 6x
	Kranenburg	Ober Roden	WLV Brauxel 12x
	Kranenburg	Ober Roden	WLV Ober Roden 4x
	Ober Roden	Herzebrock	Stückgutwagen HZB 2x (Gs), nur Mo+Mi+Fr
	Ober Roden	Herzebrock	Stückgutwagen HKU 2x (Gs)

## Dienstplan für Üg69295(Spf)

<b>Herzebrock</b>	
<b>HAKU Anst</b>	Ausgang HKU abziehen und einstellen, Eingang HKU zustellen
<b>HAKU Anst</b>	Verkehrt HKU-HZB geschoben, Vmax=30km/h
<b>Herzebrock</b>	Ortsrangierdienst

### Üg69295(Spf) (76,1) Herzebrock – Herzebrock

211

Last 4Achsen

63 Mindestbr

			Üg69295(Spf)					
1	2	3	4	5	4	5	4	5
Lage der Betriebsstelle km	Höchstgeschw. und Beschränkungen km/h	Betriebsstellen, ständige Langsamfahrstellen, verkürzter Vorsignalabstand	Ankunft	Abfahrt	Ankunft	Abfahrt	Ankunft	Abfahrt
7,6	<b>50</b>	<b>Herzebrock</b>		<b>1134</b>				
10,7	<b>30</b>	<b>HAKU Anst</b>	<b>1140</b>	<b>1220</b>				
7,6		<b>Herzebrock</b>	<b>1230</b>					

### Zugbildung

Nr.	von	nach	Bemerkungen
	Herzebrock	HAKU Anst	WLV HAKU 4x
	AKU Anst	Herzebrock	WLV HAKU 4x
	Herzebrock	Herzebrock	WLV Herzebrock 6x
	Herzebrock	Herzebrock	Stückgutwagen HZB 2x (Gs), nur Mo+Mi+Fr
	Herzebrock	HAKU Anst	Stückgutwagen HKU 2x (Gs)
	HAKU Anst	Herzebrock	Stückgutwagen HKU 2x (Gs)

## Dienstplan für Üg69234

<b>Herzebrock</b>	Ortsrangierdienst, Ausgangswagen einstellen
<b>Ober Roden</b>	Abhängen, Umsetzen nach Gl2. Weiter als 69147.

### Üg69234 (76,1) Herzebrock – Ober Roden

211 Last 14 Achsen 63 Mindestbr

			Üg69234					
1	2	3	4	5	4	5	4	5
Lage der Betriebsstelle km	Höchstgeschw. und Beschränkungen km/h	Betriebsstellen, ständige Langsamfahrstellen, verkürzter Vorsignalabstand	Ankunft	Abfahrt	Ankunft	Abfahrt	Ankunft	Abfahrt
7,6 0,0	<b>60</b>	Herzebrock  Ober Roden		<b>14<sup>24</sup></b>				
			<b>14<sup>34</sup></b>					

### Zugbildung

Nr.	von	nach	Bemerkungen
	Herzebrock	Ober Roden	Stückgutwagen HZB 2x (Gs), nur Di+Do+Sa
	Herzebrock	Ober Roden	Stückgutwagen HKU 2x (Gs)
	Herzebrock	Ober Roden	WLV HAKU 4x
	Herzebrock	Ober Roden	WLV Herzebrock 6x



## Dienstplan für Üg69147

<b>Ober Roden</b>	Wagen werden durch OL beigestellt
<b>Brauxel</b>	Eingang zustellen, Ausgang abziehen (für Üg69148)

### Üg69147 (76,1) Ober Roden – Brauxel

211 Last 14 Achsen 63 Mindestbr

			Üg69147					
1	2	3	4	5	4	5	4	5
Lage der Betriebsstelle km	Höchstgeschw. und Beschränkungen km/h	Betriebsstellen, ständige Langsamfahrstellen, verkürzter Vorsignalabstand	Ankunft	Abfahrt	Ankunft	Abfahrt	Ankunft	Abfahrt
72,5	<b>80</b>	<b>Ober Roden</b>		<b>15<sup>40</sup></b>				
81,0		<b>Brauxel</b>	<b>15<sup>47</sup></b>					

### Zugbildung

Nr.	von	nach	Bemerkungen
	Ober Roden	Brauxel	Stückgutwagen BRX 2x (Gs), Mo+Mi+Do
	Ober Roden	Brauxel	WLV Brauxel 12x

## Dienstplan für Üg69148

<b>Brauxel</b>	
<b>Ober Roden</b>	GSW BRX ausstellen, auf GI1 abstellen. WLV ORD, HZB, HKU wird durch OL beigestellt.
<b>Kranenburg</b>	Wagen abhängen

### Üg69148 (76,1) Brauxel – Kranenburg

211

Last 14 ab ORD 26 Achsen

63 Mindestbr

			Üg69148					
1	2	3	4	5	4	5	4	5
Lage der Betriebsstelle km	Höchstgeschw. und Beschränkungen km/h	Betriebsstellen, ständige Langsamfahrstellen, verkürzter Vorsignalabstand	Ankunft	Abfahrt	Ankunft	Abfahrt	Ankunft	Abfahrt
81,0	<b>80</b>	<b>Brauxel</b>		<b>1707</b>				
72,5		<b>Ober Roden</b>	<b>1714</b>	<b>1758</b>				
61,2		<b>Kranenburg</b>	<b>1808</b>					

### Zugbildung

Nr.	von	nach	Bemerkungen
	Brauxel	Ober Roden	Stückgutwagen BRX 2x (Gs), Di+Do+Sa
	Brauxel	Kranenburg	WLV Brauxel 12x
	Ober Roden	Kranenburg	WLV Ober Roden 4x
	Ober Roden	Kranenburg	WLV HAKU 4x
	Ober Roden	Kranenburg	WLV Herzebrock 6x

## Dienstplan für ExprE14227

<b>Kranenburg</b>	Expressgutwagen einstellen
<b>Ober Roden</b>	Abhängen. Nach Gl4 in Abstimmung mit Fdl. Weiter als 85263

### ExprE14227 (15,1) Kranenburg – Ober Roden

211 Last 8 Achsen 63 Mindestbr

			ExprE14227					
1	2	3	4	5	4	5	4	5
Lage der Betriebsstelle km	Höchstgeschw. und Beschränkungen km/h	Betriebsstellen, ständige Langsamfahrstellen, verkürzter Vorsignalabstand	Ankunft	Abfahrt	Ankunft	Abfahrt	Ankunft	Abfahrt
61,2	<b>80</b>	<b>Kranenburg</b>		<b>18<sup>55</sup></b>				
72,5		<b>Ober Roden</b>	<b>19<sup>05</sup></b>					

### Zugbildung

Nr.	von	nach	Bemerkungen
	Kranenburg	Ober Roden	Expr KAK MDyg o. Dm
	Kranenburg	Ober Roden	Expr KZT MDyg o. Dm

## Dienstplan für Lz85263

Ober Roden

Herzebrock

HAKU Anst

Hompesch

Kaldenkirchen      Abstellen.  
Tfz für N8302 Folgetag.

### Lz85263 (01) Ober Roden – Kaldenkirchen

211

Last 0 Achsen

63 Mindestbr

			Lz85263					
1	2	3	4	5	4	5	4	5
Lage der Betriebsstelle km	Höchstgeschw. und Beschränkungen km/h	Betriebsstellen, ständige Langsamfahrstellen, verkürzter Vorsignalabstand	Ankunft	Abfahrt	Ankunft	Abfahrt	Ankunft	Abfahrt
0,0	<b>60</b>	<b>Ober Roden</b>		<b>2014</b>				
7,6		<b>Herzebrock</b>		<b>24</b>				
10,7	<b>70</b>	<b>HAKU Anst</b>		<b>29</b>				
17,0		<b>Hompesch</b>		<b>20<sup>34</sup></b>				
23,9		<b>Kaldenkirchen</b>	<b>2042</b>					

### Zugbildung

Nr.	von	nach	Bemerkungen