

Deutsche Bundesbahn

Bundesbahndirektion Essen

Gültig
28.05. – 23.09.

Buchfahrplan

Heft zu Dienst B 7

Dienstbeginn 05:34 Uhr in Kreuztal

enthält die Fahrpläne für die

Personen-, Güter-, und Leerzüge

der Strecken

Hagen-Vorhalle – Grünberg – Ober Roden – Kreuztal

Grünberg – Herbsthal

Ober Roden – Hompesch – Kaldenkirchen

Hompesch – Oedt

sowie

Zugbildungsvorschriften

für die in diesem Plan behandelten Züge

Nicht für Dritte

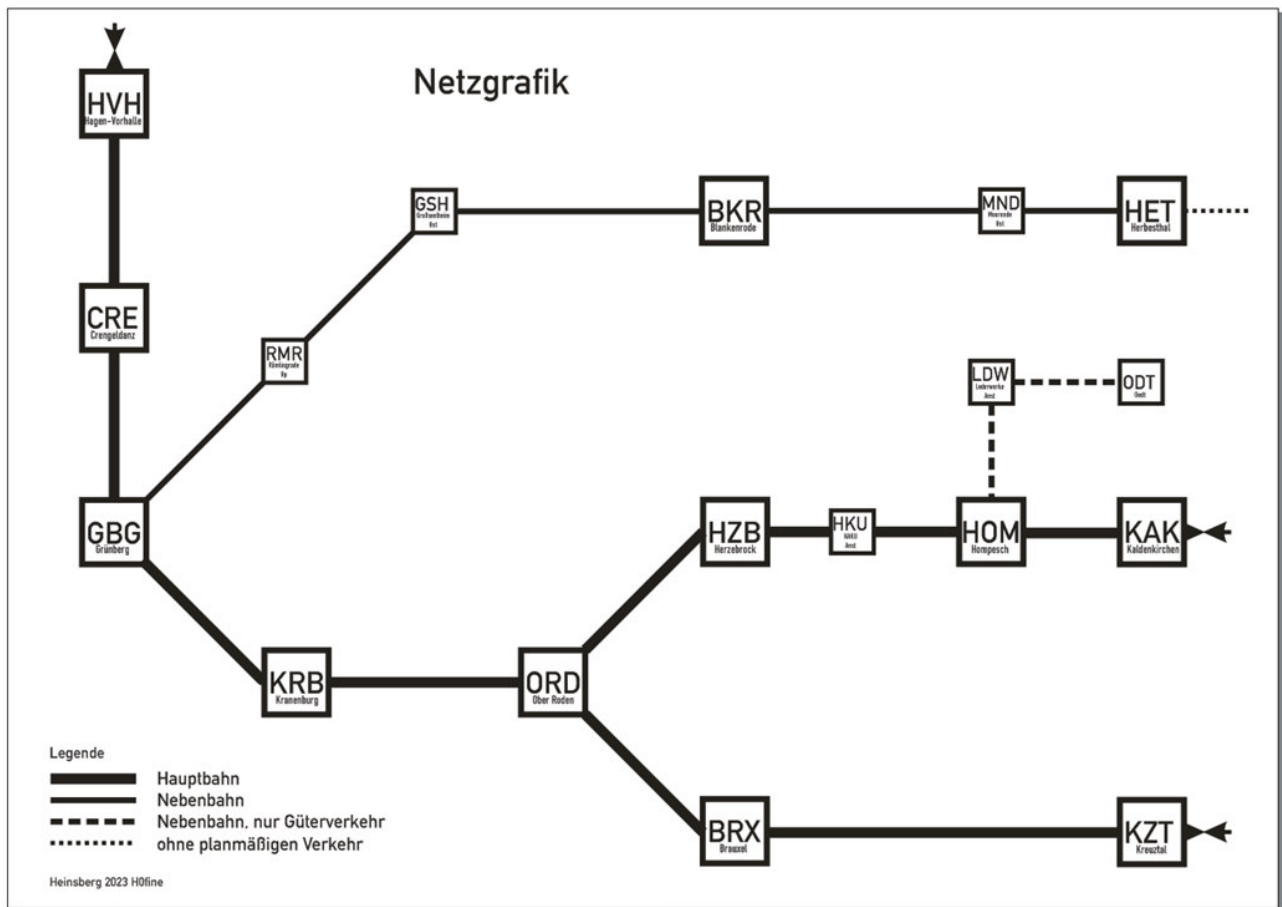

Dienstplan für E3102

Kreuztal	Expressgutwagen einstellen
Brauxel	
Ober Roden	Expressgutwagen abhängen
Kranenburg	
Grünberg	
Crengeldanz	
Hagen-Vorhalle	

E3102 (20,1) 1. 2. Klasse Siegen – Kreuztal – Hagen-Vorhalle

215

Last 20 ab ORD 16 Achsen

63 Mindestbr

			E3102					
1	2	3	4	5	4	5	4	5
Lage der Betriebsstelle km	Höchstgeschw. und Beschränkungen km/h	Betriebsstellen, ständige Langsamfahrstellen, verkürzter Vorsignalabstand	Ankunft	Abfahrt	Ankunft	Abfahrt	Ankunft	Abfahrt
87,3	80	Kreuztal		634				
81,0		Brauxel		41				
72,5		Ober Roden	648	58				
61,2		Kranenburg	708	714				
51,8		Grünberg	22	26				
43,4		Crengeldanz	33	746				
36,4		Hagen-Vorhalle	754					

Zugbildung

Nr.	von	nach	Bemerkungen
1	Kreuztal	Hagen-Vorhalle	Byl+Byl+AByl+BDyl
2	Kreuztal	Ober Roden	Expr KZT MDyg o. Dm

Dienstplan für Üg69159

Hagen-Vorhalle

Crengeldanz Unterstützung Ortsrangierlok CRE bis ca. 14:30, dann Üg69160 bilden.

Üg69159 (76,1) Hagen-Vorhalle – Crengeldanz

260

Last 34 Achsen

63 Mindestbr

			Üg69159					
1	2	3	4	5	4	5	4	5
Lage der Betriebsstelle km	Höchstgeschw. und Beschränkungen km/h	Betriebsstellen, ständige Langsamfahrstellen, verkürzter Vorsignalabstand	Ankunft	Abfahrt	Ankunft	Abfahrt	Ankunft	Abfahrt
36,4	60	Hagen-Vorhalle		1100				
43,4		Crengeldanz	1111					

Zugbildung

Nr.	von	nach	Bemerkungen
	Hagen-Vorhalle	Crengeldanz	WLV Crengeldanz 28x
	Hagen-Vorhalle	Crengeldanz	Stückgutwagen CRE 6x (Gs)

Dienstplan für Üg69160

Crengeldanz Zug bilden

Hagen-Vorhalle

Üg69160 (76,1) Crengeldanz – Hagen-Vorhalle

260

Last 34 Achsen

63 Mindestbr

			Üg69160					
1	2	3	4	5	4	5	4	5
Lage der Betriebsstelle km	Höchstgeschw. und Beschränkungen km/h	Betriebsstellen, ständige Langsamfahrstellen, verkürzter Vorsignalabstand	Ankunft	Abfahrt	Ankunft	Abfahrt	Ankunft	Abfahrt
43,4	60	Crengeldanz		15²⁸				
36,4		Hagen-Vorhalle	15³⁹					

Zugbildung

Nr.	von	nach	Bemerkungen
	Crengeldanz	Hagen-Vorhalle	Stückgutwagen CRE 6x (Gs)
	Crengeldanz	Hagen-Vorhalle	WLV Crengeldanz 28x

Dienstplan für N7417

Hagen-Vorhalle	Zugbildung: 3yg zählt als 2 Achsen
Crengeldanz	
Grünberg	
Rämlingrade Hp	
Groß-Seelheim Hst	
Blankenrode	
Moorende	
Herbesthal	Umfahren

N7417 (30,1) 2. Klasse Hagen-Vorhalle – Herbesthal Ab Blankenrode vereinfachter Nebenbahnbetrieb

212 Last 8 Achsen 63 Mindestbr

1	2	3	4	5	6	7	8	9
Lage der Betriebsstelle km	Höchstgeschw. und Beschränkungen km/h	Betriebsstellen, ständige Langsamfahrstellen, verkürzter Vorsignalabstand	An der Trapeztafel hält Zug	Ankunft	Abfahrt	Kreuzung mit Zug	überholt wird überholt durch Zug	Zuglaufmeldung durch
36,4	80	Hagen-Vorhalle			1752			
43,4		Crengeldanz		1800	1830			
0,0	60	Grünberg		37	1900			
6,1		Rämlingrade Hp		1908	09			
9,4	50	Groß-Seelheim Hst		12	13			
15,0	40	Blankenrode		20	24	69462		Zf Fa
18,9		Moorende		30	1932			
23,5		Herbesthal		1941				Zf Ak

Zugbildung

Nr.	von	nach	Bemerkungen
	Hagen-Vorhalle	Herbesthal	B3yg+B3yg+BD4yg

Dienstplan für N7418

Herbesthal
Moorende
Blankenrode
Groß-Seelheim Hst
Rämlingrade Hp
Grünberg
Crengeldanz
Hagen-Vorhalle

N7418 (30,1) 2. Klasse Herbesthal – Hagen-Vorhalle Bis Blankenrode vereinfachter Nebenbahnbetrieb

212 Last 8 Achsen 63 Mindestbr

1	2	3	4	5	6	7	8	9
Lage der Betriebsstelle km	Höchstgeschw. und Beschränkungen km/h	Betriebsstellen, ständige Langsamfahrstellen, verkürzter Vorsignalabstand	An der Trapeztafel hält Zug	Ankunft	Abfahrt	Kreuzung mit Zug	überholt wird überholt durch Zug	Zuglaufmeldung durch
23,5	40	Herbesthal			2000			Zf Fa
18,9		Moorende		2009	11			
15,0	50	Blankenrode		17	21			Zf Ak
9,4	60	Groß-Seelheim Hst		28	29			
6,1		Rämlingrade Hp		32	33			
51,8	80	Grünberg		41	46			
43,4		Crengeldanz		53	2056			
36,4		Hagen-Vorhalle		2104				

Zugbildung

Nr.	von	nach	Bemerkungen
	Herbesthal	Hagen-Vorhalle	BD4yg+B3yg+B3yg